

# 一般競争入札公告

次のとおり一般競争入札に付します。

令和8年6月9日

支出負担行為担当官

富山労働局総務部長 渡辺 聡

◎調達機関番号 017 ◎所在地番号 16

## 1 調達内容

- (1) 品目分類番号 26
- (2) 調達件名 富山労働局管内各公共職業安定所（7施設）のレイアウト変更に伴う什器等購入及び移設等業務一式
- (3) 調達件名の仕様等 仕様書による。
- (4) 履行期限 契約締結日から令和8年12月28日までとする。
- (5) 履行場所 仕様書による。
- (6) 入札方法 入札金額は総価で行う。

なお、落札決定に当たっては、入札書に記載された金額に当該金額の10パーセントに相当する額を加算した金額（当該金額に1円未満の端数があるときは、その端数金額を切り捨てるものとする。）をもって落札価格とするので、入札者は、消費税に係る課税事業者であるか免税事業者であるかを問わず、見積もった契約金額の110分の100に相当する金額を入札書に記載すること。

（※入札書に記載する金額には消費税を含めないこと。）

## 2 競争参加資格

- (1) 予算決算及び会計令第70条の規定に該当しない者であること。なお、未成年者、被保佐人又は被補助人であっても、契約締結のために必要な同意を得ている者は、同条中、特別の理由がある場合に該当する。
- (2) 予算決算及び会計令第71条の規定に該当しない者であること。
- (3) 令和07・08・09年度厚生労働省競争参加資格（全省庁統一資格）の「物品の販売」において「A」、「B」又は「C」等級に格付けされ、東海・北陸地域の競争参加資格を有する者であること。
- (4) 次の各号に掲げる制度が適用される者にあつては、この入札の入札書提出期限の直近2年間（⑤及び⑥については2保険年度）の保険料について滞納がないこと。
  - ①厚生年金保険
  - ②健康保険（全国健康保険協会が管掌するもの）
  - ③船員保険
  - ④国民年金
  - ⑤労働者災害補償保険
  - ⑥雇用保険
- (5) 資格審査申請書又は添付書類に虚偽の事実を記載していないと認められる者であること。
- (6) 経営の状況又は信用度が極度に悪化していないと認められる者であること。
- (7) 厚生労働省から指名停止等を受けている期間中の者でないこと。
- (8) 過去1年以内に厚生労働省所管法令違反により行政処分等を受けていないこと。

### 3 入札書の提出場所等

- (1) 入札書の提出場所、契約条項を示す場所、入札説明書の交付場所及び問合せ先  
〒930-8509 富山県富山市神通本町1丁目5番5号  
富山労働局総務部総務課会計第一係 桑名  
電話 076-432-2727 FAX 076-432-6471
- (2) 入札説明書等の交付方法  
上記(1)の交付場所、政府電子調達(GEPS)システム(以下「電子調達システム」という。)、又は富山労働局ホームページにおいてダウンロードが可能である。
- (3) 入札説明書等の交付期間  
令和8年6月9日(火)から令和8年7月29日(水)まで
- (4) 入札説明会の日時及び場所  
令和8年6月30日(火)14時00分 富山労働総合庁舎5階 会議室501
- (5) 入札参加申込関係書類等の提出期限  
令和8年7月30日(木)17時15分までに、入札説明書に定める書類を上記(1)に提出すること。  
なお、紙入札方式により提出する場合は、原則、郵送又は持参によることとし、郵送の場合、上記(1)あてに入札参加資格確認申請書等の提出期限までに到着するよう送付しなければならない。
- (6) 入札書の受領期限  
令和8年7月31日(金)10時00分  
なお、紙により入札書を提出する場合は、令和8年7月31日(金)10時00分までに下記(7)の開札場所に持参又は郵送すること。
- (7) 開札の日時及び場所  
令和8年7月31日(金)10時05分 富山労働総合庁舎5階 小会議室504

### 4 電子調達システムの利用

本件は、電子調達システムで行う。

なお、電子調達システムによりがたい者は、支出負担行為担当官に申し出た場合に限り、紙入札方式によることができる。

### 5 その他

- (1) 契約手続において使用する言語及び通貨  
日本語及び日本国通貨。
- (2) 入札保証金及び契約保証金 免除
- (3) 入札者に要求される事項  
この一般競争に参加を希望する者は、本公告に示した業務が履行できることを証明する書類を指定する期日までに提出しなければならない。入札者は、支出負担行為担当官から当該書類に関し説明を求められた場合は、これに応じなければならない。
- (4) 入札の無効  
本公告に示した競争参加資格のない者の提出した入札書、入札者に求められる義務を履行しなかった者の提出した入札書、その他入札の条件に違反した者の提出した入札書は無効とする。
- (5) 契約書作成の要否 要  
契約書類の授受は電子調達システムで行う。なお、電子調達システムによりがたい場合は、支出負担行為担当官の承諾を得て紙契約方式によることができる。

(6) 押印の省略（契約書以外）

提出される入札書等の契約関係書類については、事業者としての決定であること。また、押印が省略された契約関係書類に虚偽記載等の不正が発覚した場合は、契約解除や違約金を徴取する場合があります。

(7) 落札者の決定方法

本公告に示した業務を履行できると支出負担行為担当官が判断した入札者であって、予算決算及び会計令第 79 条の規定に基づいて作成された予定価格の制限の範囲内で最低価格をもって有効な入札を行った者を落札者とする。

(8) その他 詳細は入札説明書による。

Summary

- (1) Official in charge of disbursement of the procuring entity : WATANABE Satoshi Director of General Affairs Department, Toyama Labour Bureau
- (2) Classification of the products to be procured : 26
- (3) Nature and quantity of the products to be purchased : Furniture procurement due to layout changes at seven facilities of Toyama Labour Bureau
- (4) Delivery period : From a Contract day to 28 December, 2026
- (5) Delivery place : As in the specifications
- (6) Qualification for participating in the tendering procedures : Suppliers eligible for participating in the proposed tender are those who shall :
  - ① not come under Article 70 of the Cabinet Order concerning the Budget, Auditing and Accounting. Furthermore, minors, Person under Conservatorship or Person under Assistance that obtained the consent necessary for concluding a contract may be applicable under cases of special reasons within the said clause.
  - ② not come under Article 71 of the Cabinet Order concerning the Budget, Auditing and Accounting.
  - ③ have Grade A , B or C in "Selling" in terms of qualification for participating in tenders by Ministry of Health, Labour and Welfare (Single qualification for every ministry and agency) in the fiscal years 2025 / 2026 /2027 and have qualification for participating in competition of the Tokai -Hokuriku region.
  - ④ not be in arrears either of insurance premiums (2 insurance year about (E) and (F)) for the last two years of this bid submission deadline, for bidders subject to the following insurance systems :
    - (A) Welfare annuity insurance
    - (B) Health insurance (by Japan Health Insurance Association)
    - (C) Seamen's insurance
    - (D) National pension
    - (E) Worker's compensation insurance
    - (F) Unemployment insurance
  - ⑤ prove to have no false statement in tendering documents.
  - ⑥ prove neither the business condition nor credibility is deteriorating.
  - ⑦ are not currently in the suspension period for nomination by Ministry of Health, Labour and

Welfare.

⑧ have not received any administrative disposition of violation of laws and ordinances under jurisdiction of the Ministry of Health, Labour and Welfare within last a year.

(7) Time-limit for tender :10 : 00 am 31 July 2026

(8) Contact point for the notice : KUWANA ,1st Accounting Section, General Affairs  
Division, Toyama Labour Bureau, 1-5-5 Jinzuhonmachi Toyama-shi Toyama 930-8509 Japan  
Tel : 076-432-2727

富山労働局管内各公共職業安定所（7施設）のレイアウト  
変更に伴う什器等購入及び移設等業務一式  
入札説明書

令和8年6月

富山労働局総務部総務課

# 入札関係書類受領書

(電子入札・紙入札共通)

## 【 提 出 先 】

富山労働局総務部総務課 会計第一係 行

**E-mail : kaikei-toyamakyoku.a15(★)mhlw.go.jp**

※メールで提出の場合は、(★)を@に変更してください

**FAX : 076-432-6471**

〒930-8509 富山市神通本町1丁目5番5号 富山労働総合庁舎5階  
(TEL 076-432-2727)

入札案件名	富山労働局管内各公共職業安定所（7施設）のレイアウト 変更に伴う什器等購入及び移設等業務一式	
受領日 (ダウンロード日)	令和 年 月 日	
事業所名所		
事業所所在地		
担当者名		
TEL番号		
FAX番号		
メールアドレス		
入札参加方式	<input type="checkbox"/> 電子調達システム	<input type="checkbox"/> 紙入札

(注1) 入札関係書類をダウンロードした場合は、本票に記載のうえ、上記の提出先へメール、FAXもしくは郵送でご提出ください。

(注2) 本受領書は、仕様書の変更案内や各種ご連絡の際に使用します。

(注3) 本票を提出した後、入札参加を辞退する場合は、特に手続きは必要ありませんが、後日、辞退の理由をお伺いする場合があります。

この入札説明書は、本件入札に関し、会計法その他関係法令に定めるもののほか、一般競争入札に参加する者（以下「入札参加者」という。）が熟知し、かつ、遵守しなければならない事項を明らかにするものである。

## 1 調達内容

- (1) 調達件名及び数量 富山労働局管内各公共職業安定所（7施設）のレイアウト変更に伴う什器等購入及び移設等業務一式
- (2) 調達件名の仕様等 仕様書による。
- (3) 履行期限 仕様書による。
- (4) 履行場所 仕様書による。

## 2 入札方法

落札者の決定は、最低価格落札方式をもって行う。

入札参加者は、この入札説明書、仕様書等を熟覧のうえ入札しなければならない。この場合において関係書類について疑義があるときは、関係職員に説明を求めることができる。ただし、入札書を提出した後においては、関係書類についての不知又は不明を理由として異議を申し立てることはできない。

- (1) 入札金額は、業務の履行に要する一切の諸経費を含め見積もるものとする。
- (2) 落札者の決定に当たっては、入札書に記載された金額に当該金額の10パーセントに相当する額を加算した金額（当該金額に1円未満の端数があるときは、その端数の金額を切り捨てるものとする。）をもって落札価格とするので、入札者は、消費税に係る課税事業者であるか免税事業者であるかを問わず、見積もった契約金額の110分の100に相当する金額を入札書に記載すること。

（※入札書に記載する金額には消費税を含めないこと。）

## 3 競争参加資格

- (1) 予算決算及び会計令第70条の規定に該当しない者であること。なお、未成年者、被保佐人又は被補助人であっても、契約締結のために必要な同意を得ている者は、同条中、特別の理由がある場合に該当する。
- (2) 予算決算及び会計令第71条の規定に該当しない者であること。
- (3) 令和07・08・09年度厚生労働省競争参加資格（全省庁統一資格）の「物品の販売」において、「A」、「B」又は「C」等級に格付けされ、東海・北陸地域の競争参加資格を有する者であること。
- (4) 次の各号に掲げる制度が適用される者にあつては、この入札の入札書提出期限の直近2年間（⑤及び⑥については2保険年度）の保険料について滞納がないこと。

- ①厚生年金保険 ②健康保険（全国健康保険協会が管掌するもの） ③船員保険  
④国民年金 ⑤労働者災害補償保険 ⑥雇用保険

注）各保険料のうち⑤及び⑥については、当該年度における年度更新手続を完了すべき日が未到来の場合にあつては前年度及び前々年度、年度更新手続を完了すべき日以降の場合にあつては当該年度及び前年度の保険料について滞納がない（分納が認められているものについては納付期限が到来しているものに限る。）こと。

- (5) 資格審査申請書又は添付書類に虚偽の事実を記載していないと認められる者である

こと。

- (6) 経営の状況又は信用度が極度に悪化していないと認められる者であること。
- (7) 厚生労働省から指名停止等を受けている期間中の者でないこと。
- (8) 過去1年以内に厚生労働省所管法令違反により行政処分等を受けていないこと。

#### 4 入札書の提出場所、契約条項を示す場所及び本入札に関する問合せ先

- (1) 入札書の提出場所、契約条項を示す場所、入札説明書の交付場所及び問合せ先  
〒930-8509 富山市神通本町1丁目5番5号  
富山労働局総務部総務課会計第一係 桑名  
電話 076-432-2727 FAX 076-432-6471

- (2) 入札説明書等の交付方法

上記(1)の場所において交付する。また、政府電子調達(GEPS)システム(以下「電子調達システム」という。)及び富山労働局ホームページにおいてダウンロードが可能である。

- (3) 入札説明書等の交付期間

令和8年6月9日(火)から令和8年7月29日(水)まで  
(土日祝を除く8時30分から12時、13時から17時15分)

#### 5 入札説明会の日時及び場所

以下のとおり、入札説明会を開催する。なお、参加は任意とする。

- (1) 日時 令和8年6月30日(火) 14時00分
- (2) 場所 富山市神通本町1丁目5番5号 富山労働総合庁舎5階  
富山労働局 会議室501
- (3) 出席人数 1社あたり2名までとする。
- (4) その他

説明会に参加を希望する場合は、令和8年6月29日(月)までに上記4(1)の問合せ先へ電話にて申し込むこと。

#### 6 入札参加申込関係書類の提出期限並びに場所等

入札参加者は、下記(1)入札参加申込関係書類に定める書類一式を作成し、下記(2)に定める期限までに提出しなければならない。

入札参加申込関係書類の提出は電子調達システムにより行う。ただし紙による入札を希望する者は、原則として上記4(1)の場所へ郵送(簡易書留に限る。)又は持参する。郵送の場合、下記(2)に定める入札参加申込関係書類の提出期限までに到着するよう送付しなければならない。未着の場合、その責任は入札参加者に属するものとする。また、封筒に「富山労働局管内各公共職業安定所(7施設)のレイアウト変更に伴う什器等購入及び移設等業務一式に係る入札参加申込関係書類在中」と記載すること。

- (1) 入札参加申込関係書類の提出

- ① 様式1 入札参加申込書
- ② 様式2 誓約書
- ③ 役員等名簿 ※様式2添付書類
- ④ 競争参加資格審査結果通知書の写し
- ⑤ 様式4 委任状(代理人による入札参加者のみ)

- ⑥ 様式5 電子入札案件の紙入札方式での参加申請書（紙入札による入札参加者のみ）
- ⑦ 様式7 紙契約方式承諾願（落札後、紙契約を希望する参加者のみ）
- ⑧ 任意様式 定価見積書

※本体価格の他、搬入・設置に係る費用、不用物品の引取・廃棄代、諸経費等  
詳細な項目を記載した定価見積書を作成すること。また、参考銘柄以外のも  
ので応札する場合は、仕様を全て満たすことが確認できる内容のカタログや  
メーカーの性能証明書等を添付すること。

(2) 入札参加申込関係書類の提出期限

令和8年7月30日（木）17時15分まで

(3) その他

ア 提出書類の作成及び提出に係る費用は、提出者の負担とする。

イ 支出負担行為担当官は、提出された書類を競争参加資格の確認以外に提出者に無  
断で使用しない。

ウ 提出された書類は返却しない。

エ 提出期限以降における申込書又は資料の差し替え及び再提出は認めない。

オ 電子調達システムにより提出する場合は、Word、Excel 又は PDF 形式で作成する  
ものとする。

カ 開札日までの間において、支出負担行為担当官から当該書類に関し説明を求めら  
れた場合には、これに応じなければならない。

## 7 質問票の提出等

この入札説明書及び仕様書等に関する質問がある場合は、以下のとおり受け付けるこ  
ととする。

(1) 質問票の提出

質問票様式6又はこれに準じた内容の書類を作成し提出すること。

① 受付期間

令和8年6月9日（火）から令和8年7月14日（火）17時15分まで（必着）

② 提出場所

上記4（1）の場所に同じ。

メール、郵送又はFAXによる提出とし、上記期限必着とする。

(2) 質問票に対する回答

質問内容及び回答は、富山労働局ホームページにおいて公開する。

## 8 入札書の提出場所等

(1) 提出方法

入札書等は、次のいずれかの方法により提出しなければならない。

ア 電子調達システムによる入札を行う場合

電子調達システムにて令和8年7月31日（金）10時00分までに到着するように提  
出すること。なお、電子調達システムにより入札する場合は、通信状況により提出  
期限内に電子調達システムに入札書が到着しない場合があるので、時間の余裕をも  
って行うものとする。

イ 紙による入札を行う場合

入札書は様式3の様式にて作成し、令和8年7月31日（金）10時00分までに下記

9 (1) イの場所へ持参又は郵送すること。入札書は封筒に入れ封緘し、かつその封皮に氏名（法人の場合はその名称又は商号）、宛名（支出負担行為担当官 富山労働局総務部長と記載）及び「令和8年7月31日開札 富山労働局管内各公共職業安定所（7施設）のレイアウト変更に伴う什器等購入及び移設等業務一式 入札書在中 第〇回目」と朱書きしなければならない。

電報、メール、FAX、電話その他の方法による入札は認めない。

(2) 無効の入札

- ア 本入札説明書に示した競争参加資格のない者の入札書
- イ 入札書の提出期限内に到達しなかった入札書
- ウ 入札条件に違反した者、入札者に求められる義務を履行しなかった者の提出した入札書
- エ 国の物品又は特定役務の調達手続の特例を定める政令（昭和55年政令第300号）第8条第3項の規定に基づき入札書を受領した場合であって、当該資格審査が開札日時までに終了しない時又は資格を有すると認められなかった入札書
- オ 入札書の記載金額その他入札要件が確認できない入札書
- カ 入札書の記載金額を加除訂正した入札書
- キ 入札書に入札者又はその代理人の記名がない入札書
- ク 入札保証金の納付を必要とする入札について、入札保証金の納付額が不足する者の入札書、又は入札保証金の免除を受けなかった者の入札書
- ケ 一の入札者又はその代理人が同一事項について2以上の入札書を提出した場合の入札書
- コ 代理人が2人以上の入札者の代理をした入札書
- サ 無権代理人がした入札書
- シ 暴力団に該当しない旨の誓約書を提出せず、又は虚偽の誓約をし、若しくは誓約書に反することになった者の入札書
- ス 社会保険・労働保険料の滞納がない旨の申立書を提出せず、又は虚偽の申し立てをし、若しくは申立書に定める義務を履行しなかった者の入札書
- セ 厚生労働省所管法令違反等に関する誓約書を提出せず、又は虚偽の誓約をし、若しくは誓約書に反することになった者の入札書
- ソ その他入札に関し不正行為があった者の入札書

(3) 入札の延期

入札者が相連合し又は不穩の挙動をする場合であって、競争入札を公正に執行することができない状態にあると認められるときは、当該入札を延期し、又はこれを取り止めることがある。

(4) 代理人による入札

- ア 代理人が電子調達システムにより入札をする場合（ICカード取得者が代表者でない場合）には、当該システムで定める委任の手続を終了しておかなければならない。なお、電子調達システムにおいては、復代理人による入札は認めない。
- イ 代理人が紙により入札する場合には、入札書に入札参加者の氏名、名称又は商号、代理人であることの表示及び当該代理人の氏名を記入（外国人の署名を含む）するとともに、入札時までに様式4による委任状を提出しなければならない。
- ウ 入札者又はその代理人は、本件調達に係る入札について他の入札者の代理人を兼ねることができない。

## 9 開札

### (1) 開札の日時及び場所

ア 日時 令和8年7月31日(金)10時05分

イ 場所 富山市神通本町1丁目5番5号 富山労働総合庁舎5階  
富山労働局 小会議室504

### (2) 開札手続等

ア 電子調達システムにより入札書を提出した場合は、立会いは不要であるが、入札者又はその代理人は、開札時刻には端末の前で待機しておくものとする。

イ 紙により入札書を提出した場合は、開札は、入札者又はその代理人を立ち合わせて行う。なお、開札場への入室は原則として1社につき1名とする。入札者又はその代理人が立ち会わない場合は、入札事務に関係のない当局の職員を立ち合わせて行う。

① 入札者又はその代理人は、開札場に入場するときは、入札関係職員の求めに応じ、入札権限に関する委任状(様式4)及び身分証明書を提出又は提示しなければならない。

② 入札者又はその代理人は、開札時刻後においては、開札場に入場することはできない。

③ 入札者又はその代理人は、支出負担行為担当官が特にやむを得ない事情があると認めた場合のほか、開札場を退場することができない。

## 10 再度入札の取扱い

開札をした場合において、入札者又はその代理人の入札のうち予定価格の制限に達した価格の入札がないときは、再度の入札を行う。

再度の入札に参加できる者は、当初の入札に参加した者に限る。再度の入札の回数は、原則として2回を超えないものとする。(※すなわち入札の上限回数は3回までである。)

## 11 落札者の決定

(1) 有効な入札書を提出し、かつ、予定価格の制限の範囲内で最低の価格を提示した入札者を落札者とする。

(2) 落札となるべき者が2人以上あるときは、電子調達システムにおいて「電子くじ」を実施し、落札者を決定するものとする。紙による入札者等又はその代理人等は、紙で入札書を提出する際に、電子くじ番号(任意の3桁の数字とする。空欄で提出した場合は、競争参加資格業者コード番号の末尾3桁とする。)を併せて記載するものとする。なお、紙による入札のみの場合には、直ちに当該入札者にくじを引かせ落札者を決定する。

入札者又はその代理人が直接くじを引けないとき、又はくじを引かない者があるときは、本件入札事務に関係のない当局の職員がこれに代わってくじを引き、落札者を決定するものとする。

(3) 落札者を決定したときは、入札者にその氏名(法人の場合にはその名称)及び金額を口頭により通知するとともに、電子調達システム及び当局ホームページにて落札結果を公表するものとする。

## 12 契約書の作成

(1) 契約の相手方が決定したときは、遅滞なく契約を締結するものとする。契約手続に

係る書類の授受は電子調達システムで行う。なお、電子調達システムによりがたい場合は、支出負担行為担当官の承諾を得て紙契約方式によることができる。

(2) 契約条項 契約書（案）のとおり

### 13 その他

(1) 契約手続において使用する言語及び通貨

日本語及び日本国通貨

(2) 入札保証金及び契約保証金

免除

(3) 支払い条件

契約書（案）による。

(4) 押印の省略（契約書以外）

提出される入札書等の契約関係書類については、事業者としての決定であること。

また、押印が省略された契約関係書類に虚偽記載等の不正が発覚した場合は、契約解除や違約金を徴取する場合があります。

(5) 人権尊重への取り組み

入札参加者は、入札書の提出（電子調達システムにより入札した場合を含む）をもって「責任あるサプライチェーン等における人権尊重のためのガイドライン」（令和4年9月13日ビジネスと人権に関する行動計画の実施に係る関係府省庁施策推進・連絡会議決定）を踏まえて人権尊重に取り組むよう努めることに誓約したものである。

(6) その他

落札者は、落札決定後、速やかに入札書の内訳書（任意様式）及び、直近2年間の保険料納付の写しを提出すること。また、入札参加者は、提出した入札書の内訳書（任意様式）の提出を当局より求められた場合には、速やかに提出することについて承知すること。

### 14 電子調達システムの利用

電子調達システムを利用するためには、環境の準備、電子証明書の取得、政府電子調達（GEPS）及び調達ポータルへの利用者登録が必要である。詳細については、以下ポータルサイトを確認のこと。

政府電子調達（GEPS）・調達ポータル

URL：<https://www.p-portal.go.jp/>

※ヘルプデスク

0570-000-683（ナビダイヤル）

# 入札参加申込書

(電子入札・紙入札共通様式)

下記の調達案件に係る一般競争入札の参加について、会計法令、入札説明書を承諾のうえ入札参加を申し込みます。

なお、この申込書に虚偽があったことが判明した場合、又は報告すべき事項を報告しなかったことが判明した場合には、履行途中にあるか否かを問わず当社に対する一切の契約が解除され、賠償金等を請求され、併せて競争参加資格の停止処分を受けることとなっても異議はありません。

## 記

- 1 入札案件名 富山労働局管内各公共職業安定所（7施設）のレイアウト変更に伴う什器等購入及び移設等業務一式
  
- 2 競争に参加する者に必要な資格に関する事項について
  - (1) 予算決算及び会計令第70条及び71条の規定に該当しない。
  - (2) 直近2年間に支払うべき社会保険料（厚生年金保険、健康保険（全国健康保険協会管掌のもの）、船員保険及び国民年金の保険料をいう。）及び直近2保険年度に支払うべき労働保険料（労働者災害補償保険及び雇用保険の保険料をいう。）について、一切滞納がないことを申し立てる。また、当該保険料の納付事実を確認するための関係書類の提示・提出を求められたときは、速やかに対応することを確約する。
  - (3) 資格審査申請書又は添付書類に虚偽の事実を記載していない。
  - (4) 経営の状況又は信用度が極度に悪化していないと認められる。
  - (5) 厚生労働省から指名停止の措置を受けている期間中でない。
  - (6) 過去1年以内に、当社又はその役員若しくは使用人が、厚生労働省所管法令違反により行政処分を受け又は送検されていない。
  - (7) 事業の実施に当たっては、各種法令を遵守する。
  - (8) 契約締結後、当社又はその役員若しくは使用人が、業務に関し、厚生労働省所管法令違反により行政処分を受け又は送検された場合には、速やかに報告することを誓約する。
  - (9) 前記（5）から（8）について、本契約について当社が再委託を行った場合の再委託先についても同様の対応を行う。

令和 年 月 日

支出負担行為担当官  
富山労働局総務部長 殿

住 所  
商号又は名称  
代表者氏名

## 誓約書

当社（私）は、下記1及び2のいずれにも該当しません。また、将来においても該当することはありません。

この誓約が虚偽であり、又はこの誓約に反したことにより、当方が不利益を被ることとなっても、異議は一切申し立てません。

また、必要に応じて、役員等の氏名及び生年月日が明らかとなる資料の提出を求められ、また当該個人情報を警察に提供することがあることについて了承します。

### 記

#### 1 契約の相手方として不適当な者

- (1) 法人等（個人、法人又は団体をいう。）の役員等（個人である場合はその者、法人である場合は役員又は支店若しくは営業所（常時契約を締結する事務所をいう。）の代表者、団体である場合は代表者、理事等、その他経営に実質的に関与している者をいう。）が、暴力団（暴力団員による不当な行為の防止等に関する法律（平成3年法律第77号）第2条第2号に規定する暴力団をいう。以下同じ）又は暴力団員（同法第2条第6号に規定する暴力団員をいう。以下同じ。）であるとき
- (2) 役員等が、自己、自社若しくは第三者の不正の利益を図る目的又は第三者に損害を加える目的をもって、暴力団又は暴力団員を利用するなどしているとき
- (3) 役員等が、暴力団又は暴力団員に対して、資金等を供給し、又は便宜を供与するなど直接的あるいは積極的に暴力団の維持、運営に協力し、若しくは関与しているとき
- (4) 役員等が、暴力団又は暴力団員であることを知りながらこれを不当に利用などしているとき
- (5) 役員等が、暴力団又は暴力団員と社会的に非難されるべき関係を有しているとき

#### 2 契約の相手方として不適当な行為をする者

- (1) 暴力的な要求行為を行う者
- (2) 法的な責任を超えた不当な要求行為を行う者
- (3) 取引に関して脅迫的な言動をし、又は暴力を用いる行為を行う者
- (4) 偽計又は威圧を用いて契約担当官等の業務を妨害する行為を行う者
- (5) その他前各号に準ずる行為を行う者

令和 年 月 日

支出負担行為担当官  
富山労働局総務部長 殿

住 所  
商号又は名称  
代表者氏名



第\_\_回

# 入 札 書

令和 年 月 日

支出負担行為担当官  
富山労働局総務部長 殿

入札者 住 所

商号又は名称

代表者氏名

代理人氏名 \_\_\_\_\_

下記のとおり、会計法令、入札説明書等を承諾の上、入札します。

## 記

入札案件名 富山労働局管内各公共職業安定所（7施設）のレイアウト変更に伴う什器等購入及び移設等業務一式

入札金額 金 \_\_\_\_\_ 円

(消費税及び地方消費税は含まない。)

電子くじ番号			
--------	--	--	--

※任意の3桁の数字を記載すること。

# 委任状

(電子入札・紙入札共通様式)

令和 年 月 日

支出負担行為担当官  
富山労働局総務部長 殿

住 所

商号又は名称

代表者氏名

今般(代理人氏名)\_\_\_\_\_を代理人と定め、下記事項の入札及び見積もりに関する一切の権限を委任します。

記

入札案件名 富山労働局管内各公共職業安定所（7施設）のレイアウト変更に伴う什器等  
購入及び移設等業務一式

## 電子入札案件の紙入札方式での参加申請書

令和 年 月 日

支出負担行為担当官  
富山労働局総務部長 殿

住 所

商号又は名称

代表者氏名

貴部局発注の下記入札案件について、電子調達システムを利用して入札に参加できないので、紙入札方式での参加を申請いたします。

### 記

- 1 入札案件名  
富山労働局管内各公共職業安定所（7施設）のレイアウト変更に伴う什器等購入及び移設等業務一式
- 2 電子調達システムでの参加ができない理由

## 質 問 票

令和8年7月14日（火）17時15分締切

入札案件名	富山労働局管内各公共職業安定所（7施設）のレイアウト変更に伴う 什器等購入及び移設等業務一式				
事業所名		担当者名			
電話番号		電子メール アドレス			
(質問内容)					
(回 答)					
受付日		回答日		回答者名	
(備 考)					

※閲覧に供する際は、質問事業所名等は公表されません。

## 紙契約方式承諾願

令和 年 月 日

支出負担行為担当官  
富山労働局総務部長 殿

住 所

商号又は名称

代表者氏名

貴部局発注の下記入札案件について、電子調達システムを利用しての契約ができないため、紙契約方式での手続きをいたします。

### 記

- 1 入札案件名  
富山労働局管内各公共職業安定所（7施設）のレイアウト変更に伴う什器等購入及び移設等業務一式

---

上記について承諾します。

令和 年 月 日

殿

支出負担行為担当官  
富山労働局総務部長



## 利用開始方法

📄 <https://www.p-portal.go.jp/pps-web-biz/resources/app/html/beginner.html>

政府電子調達(GEPS)を利用するには、「初めてご利用になる方へ」(上記URL)をご覧ください、STEP1～STEP3までの手順を実施していただく必要があります。

## STEP 1 全省庁統一資格の取得

入札に必要な資格を取得します。  
調達ポータルで取得できる資格は「物品・役務(全省庁統一資格)」の区分のものです。  
全省庁統一資格を取得すると、各省庁における物品・役務の製造・販売等に係る一般競争(指名競争)の入札に参加できるようになります。  
※簡易な公共事業の入札には、各省庁が定める個別の資格を取得する必要があります。

## STEP 2 電子証明書の取得

調達ポータルでは電子証明書を利用した認証を行っています。  
法人・個人事業主等、組織に所属する代表者等名義の電子証明書をご準備ください。(詳細は各認証局へお問い合わせください。)  
電子証明書は「初めてご利用になる方へ」に記載の対応認証局で取得できます。(取得に必要な手続き等は、各認証局のホームページをご確認ください。)  
個人事業主または電子委任状を登録済の代理人のみ、電子証明書を取得しなくてもマイナンバーカードが利用できます。  
(一部の機能は電子証明書がなくても利用できます。)

## STEP 3 環境設定・利用者登録

- **パソコンのセットアップ**  
お使いのパソコンにプラグイン等をインストールして、ブラウザを設定します。  
「初めてご利用になる方へ」の操作マニュアルに従って設定してください。
- **利用者登録**  
調達ポータルに利用者を登録します。  
調達ポータルを初めて利用するためには、組織に所属する代表者(代表取締役社長等)の利用者登録が必要です。  
また、電子委任状を登録済みの代理人の場合は、代表者なしで利用者登録が可能です。

## お問合せ先

■ご不明な点については、下記URLのFAQをご参照ください。

📄 <https://www.p-portal.go.jp/faq>



■FAQをご確認いただいても問題を解決できない場合は、下記ヘルプデスクまでお問い合わせください。

●調達ポータル・電子調達システムに関するお問い合わせ

ナビダイヤル ☎ 0570-000-683

IP電話等 ☎ 03-4332-7803

受付時間:平日 9時00分～17時30分

国民の祝日・休日、12月29日から1月3日までの年末年始を除きます。  
その他、FAX又はメールでのお問合せも受付けています。

●統一資格に関するお問い合わせ(全省庁統一資格事務処理センター)

IP電話等 ☎ 03-5511-1155

受付時間:平日 9時30分～17時30分

国民の祝日・休日、12月29日から1月3日までの年末年始を除きます。  
FAX、メールでのお問合せは受付けておりません。

システム障害等やむを得ない事情により政府電子調達が利用できない場合には、入札の延期を行う場合がありますので、入札公告または入札説明書に記載された問い合わせ先等へご連絡ください。



ジーブス

# 政府電子調達(GEPS)

## 便利でお得 調達手続きは「GEPS」

調達情報の確認、入札、契約、請求等を、  
インターネットを利用して行うことができます。

GEPSは  
調達ポータルに  
統合され、  
さらに便利に  
なりました。



ワンストップ対応



印鑑不要



郵送料削減



書類保管費削減



印紙税不要



24時間365日利用



詳細はポータルサイトをご覧ください

調達ポータル

検索





## 本システムについて

<https://www.p-portal.go.jp/pps-web-biz/resources/app/html/outline.html>

本システムは、調達案件の検索、電子入札・契約等の一連の手続きをオンラインで行うことができる府省庁共通のシステムです。

### 利用府省等

内閣官房、内閣法制局、人事院、内閣府、宮内庁、公正取引委員会、警察庁、個人情報保護委員会、カジノ管理委員会、金融庁、消費者庁、こども家庭庁、デジタル庁、復興庁、総務省、法務省、検察庁、公安調査庁、外務省、財務省、国税庁、文部科学省、文化庁、スポーツ庁、厚生労働省、農林水産省、林野庁、水産庁、経済産業省、特許庁、中小企業庁、国土交通省、気象庁、海上保安庁、運輸安全委員会、環境省、防衛省、衆議院、参議院、国立国会図書館、最高裁判所、会計検査院

※府省等により、対象案件の範囲などが異なる場合があります。詳細については、各府省等にお問い合わせください。

### 対象契約

「物品役務」および「一部の公共事業」の調達における入札・開札、契約、受注、納入検査、請求などの調達手続きに係る一連の業務が対象となります。

なお、以下の業務は対象外です。

#### ● 物品役務のうち特殊なもの

政府所有米麦等の業務／在外公館等海外における業務／無償による物品・役務／防衛省の装備品等特殊なもの

#### ● 本格的な公共事業

競争参加資格審査において客観的事項（経営規模、経営状況等）のほか、発注者が独自に主観的事項（工事実績、総合評価の技術評価点等）の審査等を行う事業。当該業務を使う主な発注者は次のとおり。

内閣府沖縄総合事務局開発建設部／文部科学省大臣官房文教施設企画部／農林水産省地方農政局／国土交通省大臣官房官庁営繕部、地方整備局、北海道開発局／防衛省装備施設本部、地方防衛局（施設部門に限る）



## ご利用のメリット

政府調達の一連の業務をワンストップでできる！



### ワンストップで手続き可能

全省庁統一資格申請から調達案件の検索、入札、契約、請求までの一連の業務を調達ポータルから行えます。



### 移動や郵送費の削減

簡単に遠方や複数の同時調達案件に参加する事ができ、書類の発送が不要です。



### 常時利用可能\*

インターネット環境があれば、いつでもどこでも利用する事が可能です。

※システムメンテナンス時を除きます。



### 書類保管費の削減

電子管理のため、バインダーや書棚などの書類保管に関する費用を削減できます。



### 印紙税が不要

電子手続では印紙税法の課税物件が存在しないため、印紙税納付がありません。



### 印鑑が不要\*

電子署名により手続きの担保をシステム側で行うため、印鑑が不要です。  
※法令で義務のある場合を除きます。



## 全省庁統一資格申請から入札・契約・請求・確認までの流れ

全省庁統一資格申請から入札、契約、請求までワンストップでできます。

なお、調達ポータルからは、全省庁統一資格の申請が可能です。

ただし、簡易な公共事業の入札には、各省庁が定める個別の資格が必要です。

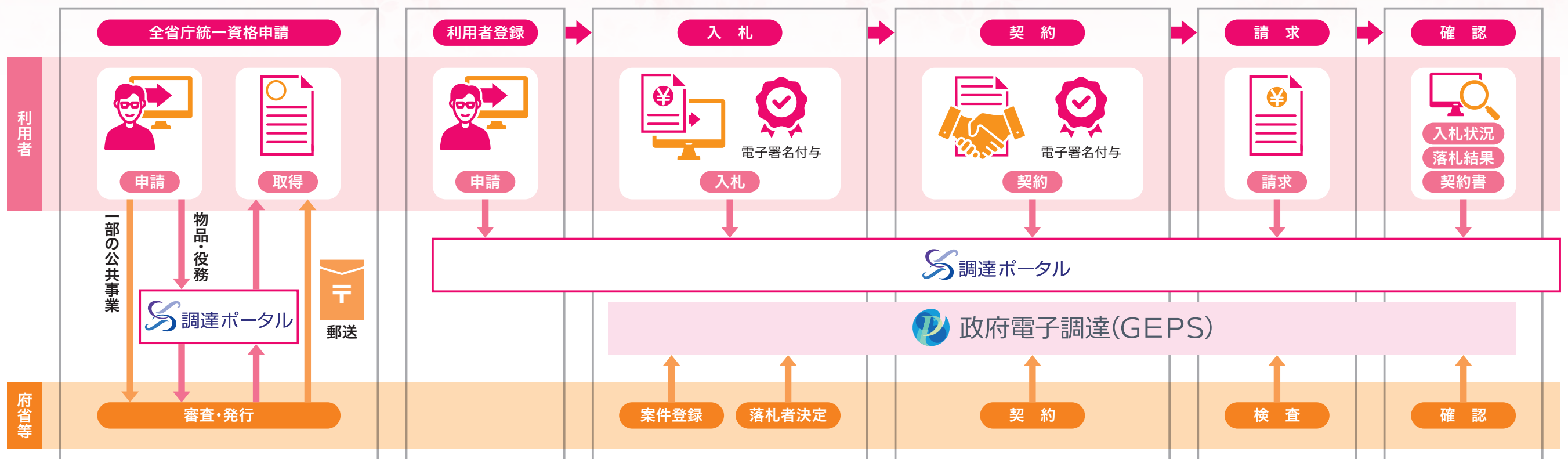

## 契 約 書 (案)

支出負担行為担当官 富山労働局総務部長 渡辺 聡 (以下「甲」という。)と\*\*\*\*\*  
\*\*\*\*\* (以下「乙」という。)は、下記の件について次の条項により契約を締結する。

なお、現品を甲の指定する場所に納入 (搬入の場合も含む。以下同じ。)するまでに要する費用は、契約金額中に含むものとする。

### 記

契約件名 富山労働局管内各公共職業安定所 (7施設) のレイアウト変更に伴う什器等  
購入及び移設等業務一式

契約金額 金\*\*\*\*\*円 (うち消費税及び地方消費税額金\*\*\*\*\*円)  
(消費税額及び地方消費税額は、消費税法第 28 条第 1 項及び第 29 条並びに  
地方税法第 72 条の 82 及び 72 条の 83 の規定に基づき算出した額である。)

契約保証金 免除

(信義誠実の原則)

第 1 条 甲及び乙は、信義に従って誠実にこの契約を履行しなければならない。

(納入場所及び期限)

第 2 条 現品の納入場所及び納入期限は、次のとおりとする。

納入場所 別添仕様書に記載のとおり

納入期限 別添仕様書に記載のとおり

(納品検査)

第 3 条 乙は、現品を納入しようとするときは、甲の指定する検査職員に報告するとともに、あらかじめ希望日時、場所、品名、数量等の必要事項を通知し、検査を受けなければならない。

2 甲は、前項により納入の通知を受けた日から 10 日以内に検査を実施するものとする。

3 納入現品は、全て甲の指示 (仕様書等) のとおりであって、甲が行う検査に合格したものでなければならない。

4 検査に必要な費用は、乙の負担とする。

(所有権の移転及び危険負担)

第 4 条 納入現品の所有権は、甲が、検査の結果、合格品と認め、検印を押捺し、合格品を受領し、乙にその受領証を交付したときに移転する。

2 所有権移転前に生じた現品の亡失・毀損その他一切の責任は、乙の負担とする。ただし、甲

の故意又は重大な過失によって生じた場合は、この限りでない。

- 3 天災その他不可抗力又は甲及び乙の責めに帰し得ない事由により、契約の履行ができなくなった場合は、乙は当該契約を履行する義務を免れ、甲は契約金額の支払いの義務を免れるものとする。

#### (不合格品引取)

第5条 乙は、検査の結果不合格となったときは、甲が指定する期限までに、現品を撤去しなければならない。

- 2 甲は、前項の期限経過後、乙の負担において、その現品を他の場所に運搬し、第三者に保管を託すことができる。

#### (納期の有償延期)

第6条 乙は、次条に規定する事由以外の事由によって納入場所及び納入期限に現品の納入ができないときは、その事由を詳記して、期限内に延期を請求することができる。

- 2 甲は、前項の場合において、特にやむを得ない事情と認められるものに限り、遅滞料を徴収して延期を許すことができる。

#### (納期の無償延期)

第7条 乙は、天災地変その他自己の責めに帰し難い事由により納入場所及び納入期限に現品の納入ができないときは、その事由を詳記して、期限内に延期を請求することができる。

- 2 甲は、前項の場合において、その請求が正当と認めたときは、遅滞料を免除して納期の延期を許すことができる。

#### (再委託)

第8条 乙は、業務の全部を第三者(乙の子会社(会社法第2条第3号に規定する子会社をいう。)を含む。)に委託することはできない。

- 2 乙は、業務の一部を再委託する場合には、様式1により甲に再委託に係る承認申請書を提出し、その承認を受けなければならない。ただし、当該再委託が50万円未満の場合は、この限りでない。
- 3 乙は、委託業務の一部を再委託するときは、再受託者の行為について全ての責任を負うものとし、乙が本契約を遵守するために必要な事項について本契約書の規定を準用して再受託者と約定しなければならない。
- 4 乙は、再委託先又はその役員若しくは使用人が厚生労働省が所管する法令に違反したことにより送検され、行政処分を受け、又は行政指導(行政機関から公表されたものに限る。以下同じ。)を受けた場合において、甲が再委託先の変更を求めたときはこれに応じなければならない。
- 5 乙は、再委託先を変更する場合は、様式2により甲に再委託に係る変更承認申請書を提出し、その承認を受けなければならない。

#### (履行体制)

第9条 乙は、再委託の相手方から更に第三者に委託が行われる場合には、前条の手続の際、当

該第三者の商号又は名称及び住所並びに委託を行う業務の範囲を記載した履行体制図を様式3により甲に提出しなければならない。

2 乙は、前項の履行体制図に変更があるときは、速やかに様式4により甲に届け出なければならない。ただし、次の各号の一に該当するものについては、この限りでない。

- (1) 受託業務の実施に参加する事業者（以下「事業参加者」という。）の名称のみの変更
- (2) 事業参加者の住所のみの変更
- (3) 契約金額のみの変更

3 前2項の場合において、甲は本契約の適正な履行の確保のため、乙に対して説明を求めるものとし、乙は速やかにこれに応じなければならない。

(遅滞料)

第10条 遅滞料は、その期限の翌日から起算して、遅滞日数に応じ、その未納付分に相当する金額に対し、年3.0パーセントの割合で計算した額とする。

(契約の解除)

第11条 甲は、いつでも自己の都合によって、この契約の全部又は一部を解除することができる。

2 甲は、次の各号に該当するときは、この契約を解除することができる。この場合、乙は、契約金額の100分の10に相当する金額を、違約金として甲の指定する期間内に国庫に納付しなければならない。なお、第3号から第5号に該当すると認められるときは、何らの催告を要しない。

- (1) 第6条及び第7条の規定により延期が認められた場合を除き、納入期限に合格品の受渡を終了しないとき。
- (2) 乙の都合により乙が甲に対して本契約の解除を請求し、甲がそれを承認したとき。
- (3) 乙の責めに帰する事由により完全に契約を履行する見込みがないと明らかに認められるとき。
- (4) 甲が行う現品の検査又は納入に際し、乙又はその代理人若しくは使用人等が職務執行を妨げ、又は詐欺その他不正行為があると認められるとき。
- (5) 第25条の規定に違反したとき。

3 甲は、乙について民法第542条各項各号に定める事由が発生したときは、何らの催告を要せず、本契約の全部又は一部を解除することができる。

4 甲による本契約又は民法の各規定に基づく解除は、当該解除の理由に係る甲又は乙の責めに帰すべき事由の有無にかかわらず、これを行うことができるものとする。

(損害賠償)

第12条 乙は、本契約の履行又は不履行に関連又は付随して甲に損害を与えたときは、甲に対し、その損害を賠償するものとする。

2 乙は、この契約の履行に着手後、前条第1項による契約解除により損害を生じたときは、甲の意思表示があった日から10日以内に、甲にその損害の賠償を請求することができる。

3 甲は、前項の請求を受けたときは、甲が適当と認めた金額に限り、損害を賠償するものとする。

(談合等の不正行為に係る解除)

第13条 甲は、本契約に関して、次の各号の一に該当するときは、何らの催告を要せず、本契約の全部又は一部を解除することができる。

- (1) 公正取引委員会が、乙又は乙の代理人(乙又は乙の代理人が法人にあっては、その役員又は使用人。以下同じ。)に対して私的独占の禁止及び公正取引の確保に関する法律(昭和22年法律第54号。以下「独占禁止法」という。)第7条若しくは第8条の2(同法第8条第1号又は第2号に該当する行為の場合に限る。)の規定による排除措置命令を行ったとき、同法第7条の2第1項(同法第8条の3において読み替えて準用する場合を含む。)、第7条の9第1項、第2項若しくは第20条の2から第20条の6の規定による課徴金の納付命令を行ったとき、又は同法第7条の4第7項若しくは第7条の7第3項の規定による課徴金の納付を命じない旨の通知を行ったとき。
- (2) 乙又は乙の代理人が刑法(明治40年法律第45号)第96条の6若しくは第198条又は独占禁止法第89条第1項若しくは第95条第1項第1号の規定による刑の容疑により公訴を提起されたとき。
- (3) 競争参加資格を有していなかったこと、又は競争参加資格等に係る申立書に虚偽があったことが判明したとき。
- (4) 乙又はその役員若しくは使用人が厚生労働省が所管する法令に違反したことにより、送検され、行政処分を受け、又は行政指導を受けたとき。
- (5) 第3項の規定による報告を行わなかったとき。

2 乙は、本契約に関して、乙又は乙の代理人が前項第1号、第2号に該当した場合には、速やかに、当該処分等に係る関係書類を甲に提出しなければならない。

3 乙は、第1項第3号又は第4号の事実(再委託先に係るものを含む。)を知った場合には、速やかに甲に報告しなければならない。

(談合等の不正行為に係る違約金)

第14条 乙は、本契約に関し、次の各号の一に該当するときは、甲が契約の全部又は一部を解除するか否かにかかわらず、契約金額の100分の10に相当する額を違約金として甲が指定する期日までに支払わなければならない。

- (1) 公正取引委員会が、乙又は乙の代理人に対して独占禁止法第7条若しくは第8条の2(同法第8条第1号又は第2号に該当する行為の場合に限る。)の規定による排除措置命令を行い、当該排除措置命令に係る行政事件訴訟法(昭和37年法律第139号)に定める期間内に抗告訴訟の提起がなかった(同訴訟が取り下げられた場合を含む。)又は当該訴訟の提起があった場合において同訴訟についての訴えを却下し、若しくは棄却の判決が確定したとき。
- (2) 公正取引委員会が、乙又は乙の代理人に対して独占禁止法第7条の2第1項(同法第8条の3において読み替えて準用する場合を含む。)、第7条の9第1項、第2項又は第20条の2から第20条の6の規定による課徴金の納付命令を行い、当該納付命令に係る行政事件訴訟法に定める期間内に抗告訴訟の提起がなかった(同訴訟が取り下げられた場合を含む。)又は当該訴訟の提起があった場合において同訴訟についての訴えを却下し、若しくは棄却の判決が確定したとき(独占禁止法第63条第2項の規定により当該納付命令が取り消された場合であ

っても影響を及ぼさない。)

- (3) 公正取引委員会が、乙又は乙の代理人に対して独占禁止法第7条の4第7項若しくは第7条の7第3項の規定による課徴金の納付を命じない旨の通知を行ったとき。
  - (4) 乙又は乙の代理人が刑法第96条の6若しくは第198条又は独占禁止法第89条第1項若しくは第95条第1項第1号の規定による刑が確定したとき。
  - (5) 前条第1項第3号、第4号又は第5号のいずれかに該当したとき。
- 2 乙は、前項第4号に規定する場合に該当し、かつ次の各号の一に該当するときは、前項の契約金額の100分の10に相当する額のほか、契約金額の100分の5に相当する額を違約金として甲が指定する期日までに支払わなければならない。
- (1) 公正取引委員会が、乙又は乙の代理人に対して独占禁止法第7条の2第1項(同法第8条の3において読み替えて準用する場合を含む。)、第7条の9第1項又は第2項の規定による納付命令(独占禁止法第7条の3第1項、第2項又は第3項の規定の適用がある場合に限る。)を行い、当該納付命令に係る行政事件訴訟法に定める期間内に抗告訴訟の提起がなかった(同訴訟が取り下げられた場合を含む。)又は当該訴訟の提起があった場合において同訴訟についての訴えを却下し、若しくは棄却の判決が確定したとき(独占禁止法第63条第2項の規定により当該納付命令が取り消された場合であっても影響を及ぼさない。)
  - (2) 当該刑の確定判決において、乙が違反行為の首謀者であることが認定されたとき。
  - (3) 乙が甲に対し、独占禁止法等に抵触する行為を行っていない旨の誓約書を提出しているとき。
- 3 乙は契約の履行を理由として、前2項の違約金を免れることができない。
- 4 第1項及び第2項の規定は、第12条に定める損害の額が違約金を超過する場合において、甲がその超過分の損害につき請求することを妨げない。

(違約金に関する遅延利息)

第15条 乙が前条に規定する違約金を甲の指定する期日までに支払わないときは、乙は、当該期日を経過した日から支払をする日までの日数に応じ、年3.0パーセントの割合で計算した額の遅延利息を甲に支払わなければならない。

(契約金額の支払)

第16条 乙は、第3条に規定する検査を受け、これに合格した場合は支払請求書を作成し、甲の会計機関である官署支出官富山労働局長(以下「官署支出官」という。)へ提出するものとする。

2 官署支出官は、乙より適法な支払請求書を受理した日から30日以内にその対価を支払わなければならない。

(支払遅延利息)

第17条 官署支出官は、自己の責めに帰すべき事由により、前条第2項の期限までに対価を支払わないときは、その翌日から起算して支払う日までの日数に応じ、当該未払金額に対し昭和24年12月大蔵省告示第991号「政府契約の支払遅延に対する遅延利息の率を定める件」に定める率により計算して得られた額(円未満端数切捨)を遅延利息として乙に支払うものとする。

(権利義務の譲渡等)

第 18 条 乙は、甲の承認を得た場合を除き、この契約によって生ずる権利又は義務の全部若しくは一部を第三者に譲渡又は委任してはならない。ただし、売掛債権担保融資保証制度に基づく融資を受けるに当たり信用保証協会、中小企業信用保険法施行令（昭和 25 年政令第 350 号）第 1 条の 3 に規定する金融機関、資産の流動化に関する法律（平成 10 年法律第 105 号）第 2 条第 3 項に規定する特定目的会社及び信託業法（平成 16 年法律第 154 号）第 2 条第 2 項に規定する信託会社に対して債権を譲渡する場合は、この限りでない。

2 乙は、前項ただし書きの規定による債権譲渡をすることとなったときは、速やかにその旨を書面により甲に届け出なければならない。

(属性要件に基づく契約解除)

第 19 条 甲は、乙が次の各号の一に該当すると認められるときは、何らの催告を要せず、本契約を解除することができる。

(1) 法人等（個人、法人又は団体をいう。）の役員等（個人である場合はその者、法人である場合は役員又は支店若しくは営業所（常時契約を締結する事務所をいう。）の代表者、団体である場合は代表者、理事等、その他経営に実質的に関与している者をいう。）が、暴力団（暴力団員による不当な行為の防止等に関する法律（平成 3 年法律第 77 号）第 2 条第 2 号に規定する暴力団をいう。以下同じ。）又は暴力団員（同法第 2 条第 6 号に規定する暴力団員をいう。以下同じ。）であるとき。

(2) 役員等が、自己、自社若しくは第三者の不正の利益を図る目的又は第三者に損害を加える目的をもって、暴力団又は暴力団員を利用するなどしているとき。

(3) 役員等が、暴力団又は暴力団員に対して、資金等を供給し、又は便宜を供与するなど直接的あるいは積極的に暴力団の維持、運営に協力し、若しくは関与しているとき。

(4) 役員等が、暴力団又は暴力団員であることを知りながらこれを不当に利用するなどしているとき。

(5) 役員等が、暴力団又は暴力団員と社会的に非難されるべき関係を有しているとき。

(行為要件に基づく契約解除)

第 20 条 甲は、乙が自ら又は第三者を利用して次の各号の一に該当する行為をした場合は、何らの催告を要せず、本契約を解除することができる。

(1) 暴力的な要求行為

(2) 法的な責任を超えた不当な要求行為

(3) 取引に関して脅迫的な言動をし、又は暴力を用いる行為

(4) 偽計又は威力を用いて支出負担行為担当官の業務を妨害する行為

(5) その他前各号に準ずる行為

(表明確約)

第 21 条 乙は、前 2 条各号のいずれにも該当しないことを表明し、かつ、将来にわたっても該当しないことを確約する。

2 乙は、前 2 条各号の一に該当する者（以下「解除対象者」という。）を下請負人等（下請負人

(下請が数次にわたるときは、全ての下請負人を含む。)及び再受託者(再委託以降の全ての受託者を含む。)並びに自己、下請負人又は再受託者が当該契約に関して個別に契約する場合の当該契約の相手方をいう。以下同じ。)としないことを確約しなければならない。

(下請負契約等に関する契約解除)

第 22 条 乙は、契約後に下請負人等が解除対象者であることが判明したときは、直ちに当該下請人等との契約を解除し、又は下請負人等に対し契約を解除させるようにしなければならない。

2 甲は、乙が下請負人等が解除対象者であることを知りながら契約し、若しくは下請負人等の契約を承認したとき、又は正当な理由がないのに前項の規定に反して当該下請負人等との契約を解除せず、若しくは下請負人等に対し契約を解除させるための措置を講じないときは、本契約を解除することができる。

(契約解除に基づく損害賠償)

第 23 条 甲は、第 11 条第 2 項、同条第 3 項、第 19 条、第 20 条、前条第 2 項及び第 26 条第 2 項の規定により本契約を解除した場合は、これにより乙に生じた損害について、何ら賠償ないし補償することは要しない。

2 乙は、甲が第 11 条第 2 項、同条第 3 項、第 19 条、第 20 条、前条第 2 項及び第 26 条第 2 項の規定により本契約を解除した場合において、甲に損害が生じたときは、その損害を賠償するものとする。

(不当介入に関する通報・報告)

第 24 条 乙は、自ら又は下請負人等が、暴力団、暴力団員、社会運動・政治運動標ぼうゴロ等の反社会的勢力から不当要求又は業務妨害等の不当介入(以下「不当介入」という。)を受けた場合は、これを拒否し、又は下請負人等をして、これを拒否させるとともに、速やかに不当介入の事実を甲に報告するとともに、警察への通報及び捜査上必要な協力を行うものとする。

(秘密の保持)

第 25 条 甲及び乙は、この契約の履行に際し知り得た事実を第三者に洩らし、又はこの契約の目的以外に利用してはならない。

(納品物が契約の内容に適合しない場合の措置)

第 26 条 甲は、第 3 条に規定する納品検査に合格した納品物を受領した後において、当該納品物が契約の内容に適合していないこと(以下「契約不適合」という。)を知った時から 1 年以内に(数量又は権利の不適合については期間制限なく)その旨を通知した場合は、次の各号のいずれかを選択して請求することができ、乙はこれに応じなければならない。なお、甲は、乙に対して第 2 号を請求する場合において、事前に相当の期間を定めて第 1 号の履行を催告することを要しないものとする。

(1) 甲の選択に従い、甲の指定した期限内に、乙の責任と費用負担により、他の良品との引換え、修理又は不足分の引渡しを行うこと。

(2) 直ちに代金の減額を行うこと。

- 2 甲は、前項の通知をした場合は、前項各号に加え、乙に対する損害賠償請求及び本契約の解除を行うことができる。
- 3 乙が契約不適合について知り若しくは重大な過失により知らなかった場合、又は契約不適合が重大である場合は、第1項の通知期間を経過した後においてもなお前2項を適用するものとする。

(事情変更)

- 第27条 甲及び乙は、本契約の締結後、経済情勢の変動、天災地変、法令の制定又は改廃その他著しい事情の変更により、本契約に定める条件が不相当となったと認められる場合には、協議して本契約の全部又は一部を変更することができる。
- 2 前項の場合において、本契約に定める条項を変更する必要があるときは、甲乙協議して書面により定めるものとする。

(紛争又は疑義の解決方法)

- 第28条 この契約の履行に当たり、甲及び乙間に紛争又は疑義が生じた場合は、甲乙協議の上、解決するものとする。
- 2 本契約の準拠法は日本法とし、本契約に関する一切の紛争については富山地方裁判所を第一審の専属的合意管轄裁判所とする。

(存続条項)

- 第29条 本契約の効力が消滅した場合であっても、第11条第2項、第12条、第14条、第15条、第17条、第21条、第23条、第25条、第26条、前条及び本条はなお有効に存続するものとする。

この契約の締結を証するため、本書2通を作成し、甲乙記名押印の上、各自1通を保有する。

令和\*年\*\*月\*\*日

甲 富山県富山市神通本町1丁目5番5号  
支出負担行為担当官  
富山労働局総務部長 渡辺 聡

乙 \*\*\*\*\*  
\*\*\*\*\*  
\*\*\*\*\* \*\*\*\*

(様式1)

令和 年 月 日

支出負担行為担当官  
富山労働局総務部長 殿

名称  
代表者氏名

再委託に係る承認申請書

標記について、下記のとおり申請します。

記

1. 委託する相手方の商号又は名称及び住所
2. 委託する相手方の業務の範囲
3. 委託を行う合理的理由
4. 委託する相手方が、委託される業務を履行する能力
5. 契約金額
6. その他必要と認められる事項

(様式2)

令和 年 月 日

支出負担行為担当官  
富山労働局総務部長 殿

名称  
代表者氏名

### 再委託に係る変更承認申請書

標記について、下記のとおり申請します。

#### 記

1. 変更前の事業者及び変更後の事業者の商号又は名称及び住所
2. 変更後の事業者の業務の範囲
3. 変更する理由
4. 変更後の事業者が、委託される業務を履行する能力
5. 契約金額
6. その他必要と認められる事項

履行体制図

【履行体制図に記載すべき事項】

- ・各事業参加者の事業者名及び住所
- ・契約金額（乙が再委託する事業者のみ記載のこと。）
- ・各事業参加者の行う業務の範囲
- ・業務の分担関係を示すもの

【履行体制図の記載例】

事業者名	住所	契約金額	業務の範囲
A	東京都〇〇区・・・	円	
B			

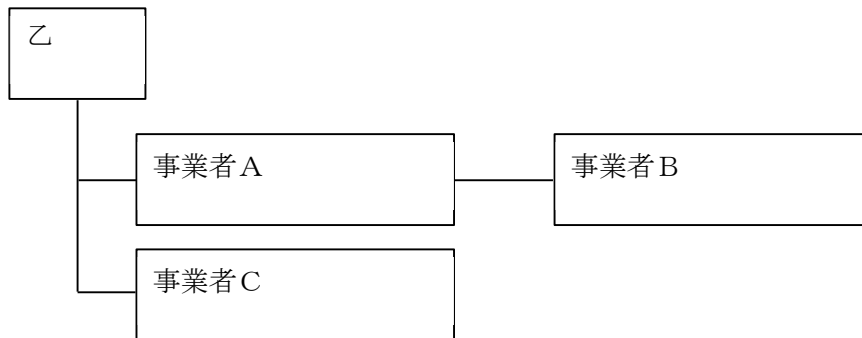

(様式4)

令和 年 月 日

支出負担行為担当官  
富山労働局総務部長 殿

名称  
代表者氏名

### 履行体制図変更届出書

契約書第9条の規定に基づき、下記のとおり届け出します。

#### 記

1. 契約件名（契約締結時の日付も記載のこと。）
2. 変更の内容
3. 変更後の体制図

富山労働局管内各公共職業安定所（7施設）のレイアウト変更に伴う什器等購入及び移設等業務 一式

仕 様 書

令和8年6月

富山労働局総務部総務課

## 共通仕様書

1. 件名 富山労働局管内各公共職業安定所（7施設）のレイアウト変更に伴う什器等購入及び移設等業務 一式
2. 調達目的 県内各公共職業安定所に設置している来所者端末撤去に伴い、空きスペースを有効活用し円滑な労働行政の運営を図るため、不足する什器等の調達及び既設什器の移設並びに廃棄を行うもの。  
また、富山公共職業安定所においては、什器入替作業と同時に1階事務室内タイルカーペットの全面張替作業を行うもの。
3. 調達品 別添「調達物品等一覧」のとおり
4. 納入場所 別添「各公共職業安定所一覧」のとおり
5. 履行期限 令和8年12月28日（月）  
作業日は原則土曜日、日曜日及び祝祭日の8時30分から17時15分の間とし、作業日時や作業工程等の詳細については、富山労働局及び現地担当者と打ち合わせることとする。  
なお、富山公共職業安定所の実施日は10月10日（土）～10月12日（月）又は11月21日（土）～11月23日（月）の3日間を予定している。  
また、富山公共職業安定所については、ハローワークシステム刷新に伴うシステム入替作業と同時に什器等の搬入・据付等を行う予定である。
6. 業務内容
  - (1) 調達物品、仕様及び数量（全安定所対象）
    - ①詳細は別添各安定所の調達物品一覧及び変更後レイアウト図のとおり。
    - ②新品であること。
    - ③グリーン購入法に定める特定調達品目については、グリーン購入法の判断基準に適合している商品であること。また、それ以外の品目についても、環境に配慮した物品であること。
    - ④国際規格ISO9001・国際規格ISO14001を認証・取得した工

場等にて製造された製品であること。

- ⑤一般社団法人日本オフィス家具協会の「オフィス家具PLガイドライン」の対象品目については、ガイドラインに準拠した製品であること。
- ⑥組み立て及び取り付けが必要な物品については、適切な作業を行い、即使用できる状態にすること。
- ⑦什器の色は、契約締結後、打ち合わせにより詳細な色合いを決定する。

(2) 既設什器等の移設（富山所・魚津所・砺波所・氷見所対象）

- ①別添移設物品一覧及びレイアウト図に記載された物品を指定位置へ移設すること。
- ②富山わかものハローワークから富山公共職業安定所へ移設する片袖机2台については、什器入替作業と同日に移設先へ運搬し、再設置を行うこと。
- ③移設する既設什器等は、耐震対策のため床固定や横連結等を行っている什器もあるため、移設の際はそれらの解体等を行うこと。  
また、什器を移設し再設置する際、必要に応じて床固定、壁固定、横連結等を行うこと。
- ④什器類の移設に伴うパソコン、ディスプレイ、電話機等の移動、配線の抜き取り作業は職員又はシステム保守業者等があらかじめ行う。

(3) 既設什器等の廃棄（全安定所対象）

- ①別添レイアウト図「各公共職業安定所（変更前）」の茶色で色付けしている什器等を引き取り、適切に処理を行うこと。
- ②サイズや数量については別添廃棄物品一覧を参照すること。また、作業当時に廃棄が取り止め又は追加となる物品が出てくる場合があることを了承すること。
- ③廃棄する既設什器等は、耐震対策として床固定や横連結等を行っている什器もあるため、廃棄の際はそれらの解体等を行うこと。
- ④ 什器類の廃棄に伴うパソコン、ディスプレイ、電話機等の移動、配線の抜き取り作業は職員又はシステム保守業者等があらかじめ行う。
- ⑤ 運搬及び処分等の許可
  - (ア) 収集・運搬場所を管轄する都道府県知事又は保健所設置市長から「産業廃棄物収集運搬業」の許可を受けており、その写しを提出できる者。
  - (イ) 処分場所を管轄する都道府県知事又は保健所設置市長から「産業廃棄物処分業」の許可を受けており、その写しを提出できる者。
  - (ウ) 上記(ア)及び(イ)に関わる事業の全部又は一部の停止を受けている期間中でないこと。

(エ)当該廃棄物を運搬できる許可された収集・運搬車両を所有していること。

## 7. タイルカーペット張替作業（富山所1階事務室全面）

### (1) タイルカーペット仕様

- ①寸法：500mm×500mm、厚さ：6.5mm程度とする。
- ②パイル長：3.5mm ループパイル形状のものとする。
- ③裏面接着材塗布タイプのものとし、接着剤は粘着剥離（ヒールアップ）形を使用する。
- ④1階エントランス（自動ドア前）から受付カウンターまでの間は点字ブロック付きのカーペットを取り付けること。
- ⑤人体帯電圧は1.0KV以下とする。
- ⑥消防法に基づく防火性能を有し、防火表示のあるものとする。
- ⑦色は作業前に富山所担当者と協議の上決定する。

### (2) 張替作業

- ①1階事務室の既存カーペットを撤去し、上記仕様の新品カーペットを敷設すること。なお、1階相談室、職員用通用口の張り替えは不要である。（張替面積は約460㎡）
- ②ホコリ、ゴミ等を十分に取り除き、不陸がないよう張り替えること。
- ③張替作業は、廃棄する什器類を撤去後、新規什器類を搬入・設置する前に行うこと。
- ④更新しないカウンターや什器類は張替工事に支障のない場所に移動し、作業完了後は元の位置に再設置すること。
- ⑤別添レイアウト図「富山所1階タイルカーペット張替図」より、赤色で示した什器類（壁面収納庫、小型サーバー）は動かさないため、当該箇所を除いて施工すること。
- ⑥パソコン、ディスプレイ、電話機等の移動、配線の抜き取り作業は職員又はシステム保守業者等があらかじめ行う。

## 8. 作業上の留意事項

- (1) 詳細な日程や作業な内容については、現地担当者と十分な打ち合わせを行い、事前調整をすること。
- (2) 搬入経路上、適法な養生を施し、施設の損害防止に努めることとし、作業終了後は養生を撤去し清掃を行うこと。なお、万が一施設に損害を与えた場合は、施設管理者指示のもと契約業者の責任により誠意をもって迅速に対応すること。

- (3) 各業務は、関係法令に従って実施すること。また、関係法令に関し許認可等の申請が必要な場合は、全て契約者の負担の上、行うものとする。
- (4) 搬入に際し発生した梱包材、廃棄物品等は、廃棄物の処理及び清掃に関する法律その他関係法令を遵守し、契約業者が適法な方法で処理すること。

#### 9. 再委託について

- (1) 契約業者は、委託業務の全部を第三者（契約業者の子会社（会社法第2条第3号に規定する子会社をいう。）を含む。）に委託することはできない。
- (2) 契約業者は、再委託する場合には、別添契約条項に定めるとおり、発注者に再委託に係る承認申請書を提出し、その承認を受けなければならない。ただし、当該再委託が50万円未満の場合は、この限りでない。
- (3) 契約業者は、委託業務の一部を再委託するときは、再委託した業務に伴う当該第三者の行為について、発注者に対しすべての責任を負うものとする。
- (4) その他詳細は、別添契約書条項に定めるとおりとする。

#### 10. 連絡及びアフターメンテナンス体制

- (1) 納入にかかる一切の問い合わせ窓口は契約業者に一本化することとし、誠意をもって速やかに対応すること。なお、納入完了後も同様とする。
- (2) 納入物品の保証期間は、納入後1年間（メーカーにおいて1年間以上保証期間を定めている場合は、当該期間とする。）とし、設計・製造、施工時の不備により生じた故障又は納入物品の瑕疵及び正常な使用状態で生じた故障等については、契約業者が無償（部品代、出張費、作業費等の諸経費を含む。）で修理又は交換すること。
- (3) 無償保証期間終了後の修理受付についても契約業者が窓口となり、誠意をもって速やかに対応すること。

#### 11. 定価見積書提出に係る留意事項

- (1) 令和8年7月30日（木）17:15までに本仕様を網羅している定価見積書を作成し、富山労働局総務部総務課に提出すること。
- (2) 本体価格の他、搬入・設置に係る費用、不用物品の引取・廃棄代、諸経費等詳細な項目を定価見積書に記載すること。
- (3) 参考銘柄以外のもので応札する場合は、参考銘柄と同等以上の品質・性能等を有する物品とし、仕様を全て満たすことが確認できる内容のカタログやメーカーの性能証明書等の添付をすること。

## 12. 守秘義務

本契約に際し知り得た情報等を第三者に漏らし、又はこの契約の目的以外に利用してはならない。本契約の履行が完了した後においても同様とする。

なお、受領した図面その他入札に関する情報は、本調達案件にかかる業務のみに利用し、本業務終了後は、当局の指示に従い返却又は廃棄若しくは抹消すること。

## 13. 納品検査及び支払いについて

(1) 納入及び設置完了時には、検査職員による検査を受けること。また、検査合格後は請求書を作成すること。

(2) 請求書は、「官署支出官 富山労働局長」へ提出するものとし、発注者は適法な請求書を受理した日から30日以内にその対価を支払うものとする。

## 14. その他

本仕様書の内容、解釈及び明記のない事項について疑義が生じた場合は、担当者と協議し決定すること。

## 15. 本案件に関する問い合わせ先

### 【仕様に関する問い合わせ先】

富山労働局総務部総務課 桑名

電話：076-432-2727

### 【現地確認・立ち合いに関する問い合わせ先】

別添「各公共職業安定所一覧」

## 各公共職業安定所 一覽

安定所名	郵便番号	住 所・電話番号	担当者
富山公共職業安定所	930-0857	富山市奥田新町4 5 EV有 TEL 076-431-8609	庶務課 西能・渡邊
富山わかものハローワーク	930-0805	富山市湊入船町9番1号 とやま自由館2階 EV有	
高岡公共職業安定所	933-0902	高岡市向野町3丁目4 3-4 EV有 TEL 0766-21-1515	庶務課 善光・左近
魚津公共職業安定所	937-0801	魚津市新金屋1-1 2-3 1 EV有 TEL 0765-24-0365	庶務課 亀谷・中谷
砺波公共職業安定所	939-1363	砺波市太郎丸1-2-5 EV無 TEL 0763-32-2914	庶務課 奥村・前田
砺波公共職業安定所 小矢部出張所	932-8508	小矢部市綾子5 1 8 5 EV無 TEL 0766-67-0310	出張所 菊・荒木
氷見公共職業安定所	935-0023	氷見市朝日丘9-17 EV無 TEL 0766-74-0445	管理課 齋藤・東
滑川公共職業安定所	936-0024	滑川市辰野1 1番地6 EV有 TEL 076-475-0324	管理課 奥村・市井

富山所調達物品一覧

番号	品名	仕様	参考銘柄		数量	配置場所
<b>1階 職業相談第1.2部門 職業相談第3コーナー</b>						
①-1	両開き扉 上置収納	W900×D450×H1050mm程度 本体/ホワイト 把手位置下部 A4縦ファイル3段収納 棚板2枚(可動タイプ) 錠・ラッチ付 180° 扉開口式	コクヨ	BWU-SU59SAWN	2	次長・統括
			ライオン	V945-10H		
①-2	両開き扉 下置収納	W900×D450×H1050mm程度 本体/ホワイト 把手位置上部 A4縦ファイル3段収納 棚板2枚(可動タイプ)	コクヨ	BWU-SD59SAWN	2	次長・統括
			ライオン	V945-11H		
①-3	収納庫 ダブルベース	W900×D450×H50mm程度 本体/ホワイト アジャスター付	コクヨ	BWUB-W9SAW	2	次長・統括
			ライオン	V945-B1W		
①-4	収納庫 笠木	W900×D450×H280mm程度 本体/ホワイト 高さサイズ調整	コクヨ	BWU-U29SAWN	2	次長・統括
			ライオン	V945-17A		
①-5	衝立式パネル	W2800×H1800mm程度(折りたたみ時W930mm程度) 本体/ フレーム/ホワイト 3連パネル キャスター(ストッパー付)	Main	MJ-77	5	イベントスペース①
			ライオン	ISS-1827CP		
①-6	ロビーチェア3連 背無し	W1600×D470×SH420mm程度 本体/4色以上より選択可 レザー/耐アルコール・耐次亜塩素酸性能 ブルー	ウチダ	6-214-5121	2	待合スペース①
①-7	ロビーチェア3連 背付き	W1600×D580×SH420mm程度 本体/4色以上より選択可 ビニールレザー/耐アルコール・耐次亜塩素酸性能 ブルー	ウチダ	6-214-5131	1	待合スペース①
①-8	ロビーチェア4連 背無し	W2100×D470×SH420mm程度 本体/4色以上より選択可 ビニールレザー/耐アルコール・耐次亜塩素酸性能 ブルー	ウチダ	6-214-5141	5	待合スペース①
①-9	ロビーチェア4連 背付き	W2100×D580×SH420mm程度 本体/4色以上より選択可 レザー/耐アルコール・耐次亜塩素酸性能 ブルー	ウチダ	6-214-5151	1	サポートコーナー
①-10	会議テーブル (幕板付・棚付)	W1800×D450×H700mm 平行スタッキング フラップ式 天板/メラミン化粧板 ホワイト キャスター(ストッパー付)	ライオン	TRN-1845PR	6	イベントスペース ① タブレットコーナー
			ナイキ	KUY1845PT-WH		
①-11	ワゴン 2段タイプ	W400×D600×H600mm程度 本体/ホワイト シリンダー錠 薄型キャスター(ロック機構付)	コクヨ	DGT-FA2Y46-SAW1	5	次長・統括
			オカムラ	DNC10G-Z975		
①-12	ローパーティション	W1100×D50×H1335mm 簡易施工タイプ 本体/全面木目調 ホワイトナチュラル系 マグネット 可 アジャスター付	コクヨ	PP-FXWM1113D10N	1	次長・統括
			イトーキ	FZR-1113AM-W992		
①-13	ローパーティション	W1200×D50×H1335mm 簡易施工タイプ 本体/全面木目調 ホワイトナチュラル系 マグネット 可 アジャスター付	コクヨ	PP-FXWM1213D10N	4	次長・統括
			イトーキ	FZR-1213AM-W992		
①-14	ローパーティション コーナーポスト90°	上記ローパーティション用	コクヨ	PPS-FXWP13N	1	次長・統括
			イトーキ	FZR-13JS-W9		
①-15	ローパーティション 両側用安定脚	上記ローパーティション用	コクヨ	PPS-FXFWF4	2	次長・統括
			イトーキ	FZRA-PB-T1		
①-16	ローパーティション 床固定金具	上記ローパーティション用	コクヨ	PPS-FXAFP4	5	次長・統括
			イトーキ	FZSA-PF		

番号	品名	仕様	参考銘柄		数量	配置場所
①-17	デスクマット	W1100×D700mm程度 塩ビ 片面非転写 下敷きなし 1.5mm厚程度 環境配慮タイプ 光学式マウス対応	セントラル	PRC-117S	6	次長・統括
			ライオン	No.117-SSK		
①-18	デスクマット カウンター用	W1200×D900用 塩ビ 下敷き無し	オカムラ	4800PC	15	訓練コーナー サポートコーナー 職業相談第3コーナー 人確コーナー
①-19	デスクマット カウンター用	W800×D900用 塩ビ 下敷き無し	オカムラ	4800PC	1	CCコーナー
	カウンター8ブース	別紙「①1Fカウンター8ブース詳細」参照				
	カウンター8ブース	別紙「②1Fカウンター8ブース詳細」参照				
<b>1階 給付課</b>						
①-20	ワゴン 2段タイプ	W400×D600×D600mm程度 本体/シルバー シリンダー錠 薄型キャスター(ロック機構付)	コクヨ	SD-GT46A2S81N4	1	給付課
①-21	3枚引違い 下置収納	W900×D500×H1050mm程度 本体/ホワイト A4縦ファイル3段収納 棚板2枚(可動タイプ) 錠・ラッチ付	オカムラ	4K43ZL-ZA75	4	給付課
			コクヨ	BWU-HD359DSAWN		
①-22	オープン	W900×D500×H1050mm程度 本体/ホワイト A4縦ファイル3段収納 棚板2枚(可動タイプ) 錠・ラッチ付	オカムラ	4K53ZZ-ZA75	1	給付課
			コクヨ	BWU-K59DSAW		
①-23	ダブルベース	W900×D500×H50mm程度 本体/ホワイト	オカムラ	4K9CWZ-ZA75	5	給付課
			コクヨ	BWUB-W9DSAW		
①-24	ロビーチェア3連 背無し	W1600×D470×SH420mm程度 本体/4色以上より選択可 レザー/耐アルコール・耐次亜塩素酸性能 ブルー	ウチダ	6-214-5121	6	待合スペース②
①-25	ロビーチェア4連 背無し	W2100×D470×SH420mm程度 本体/4色以上より選択可 ビニールレザー/耐アルコール・耐次亜塩素酸性能 ブルー	ウチダ	6-214-5141	2	待合スペース②
①-26	スツール	440φ×SH460mm 本体/パッド付 ブルー	オカムラ	8110CZ-P652	20	待合スペース②
			ライオン	No.51S		
①-27	デスクマット カウンター用	W1200×D900用 下敷き無し	オカムラ	4800PC	10	給付課
	カウンター6ブース	別紙「③1Fカウンター6ブース詳細」参照				
	カウンター4ブース	別紙「④1Fカウンター4ブース詳細」参照				
<b>2階 求人・事業所部門</b>						
②-1	パネルスクリーン	W1200×D450×H1500mm程度 本体/樹脂ガラス・クロスパネル ホワイトブルー 1連パネル キャスター(ストッパー付)	コクヨ	SN-SG151HSNT1	3	求人・事業所部門
②-2	ローパーティション	W1200×D50×H1335mm程度 簡易施工タイプ ホワイトブルー 本体/全面クロス アジャスター付	コクヨ	PP-FXW1213HSNT1N	1	求人・事業所部門
②-3	ローパーティション 片側用安定脚	上記ローパーティション用	コクヨ	PPS-FXFSF4	1	求人・事業所部門
			イトーキ	FZRA-PS-T1		
②-4	ローパーティション 床固定金具	上記ローパーティション用	コクヨ	PPS-FXAFF4	1	求人・事業所部門
			イトーキ	FZSA-PF		
②-5	平机 (引出し付き)	W1100×D700×H720mm 天板/メラミン化粧板 ホワイト 本体/ホワイト 配線カバータイプ L字脚 アジャスター付	コクヨ	SD-ISN117CLSPAANN	6	求人・事業所部門
			オカムラ	3V2NAK-MK28		

番号	品名	仕様	参考銘柄		数量	配置場所
②-6	デスクマット(軟質)	W1100×D600mm程度 再生オレフィン 透明 両面非転写 下敷きなし	コクヨ	マ-D517	6	求人・事業所部門
			ライオン	No.116-SRK		
②-7	デスクマット(軟質) 既存カウンター用	W1100×D1000mm程度 塩ビ 下敷きなし			4	求人・事業所部門
<b>2階 雇用保険適用課</b>						
②-8	引き違い戸保管庫	W880×D400×H730mm程度 本体/エルグレー A4縦ファイル2段対応 棚板1枚(可動タイプ) 錠付	コクヨ	S-U325F1	1	雇用保険適用課
			プラス	SS-302R		
②-9	ローパーティション	W900×D50×H1335mm程度 簡易施工タイプ 本体/全面クロス ホワイトブルー系 アジャスター付	コクヨ	PP-FXW0913HST1N	4	雇用保険適用課
②-10	ローパーティション	W450×D50×H1335mm程度 簡易施工タイプ 本体/全面クロス ホワイトブルー系 アジャスター付	コクヨ	PP-FXW0413HST1N	2	雇用保険適用課
②-11	ローパーティション コーナーポスト90°	上記ローパーティション用	コクヨ	PPS-FXWP13N	2	雇用保険適用課
			イトーキ	FZR-13JS-W9		
②-12	ローパーティション 片側用安定脚	上記ローパーティション用	コクヨ	PPS-FXFSF4	2	雇用保険適用課
			イトーキ	FZRA-PS-T1		
②-13	ローパーティション 床固定金具	上記ローパーティション用	コクヨ	PPS-FXAFF4	4	雇用保険適用課
			イトーキ	FZSA-PF		
②-14	デスクマット(軟質) 既存カウンター用	W1100×D1000mm程度 塩ビ 下敷きなし			10	雇用保険適用課
<b>2階 職業相談第3部門</b>						
②-15	トレユニット	W900×D400×H1050mm程度 本体/ホワイト A4浅型3列22段程度	コクヨ	BWU-PA159SSAWN	1	職業相談第3部門
			ライオン	V940-11PSA		
②-16	両開き戸 下置収納	W900×D400×H1050mm程度 本体/ホワイト 把手位置上部 A4縦ファイル3段収納 棚板2枚(可動タイプ) 錠・ラッチ付 180° 扉開口式	コクヨ	BWU-SD59SSAWN	3	職業相談第3部門
			ライオン	V940-11H		
②-17	ダブルベース	W900×D400×H50mm程度 本体/ホワイト アジャスター付	コクヨ	BWUB-W9SSAW	4	職業相談第3部門
			ライオン	V940-B1W		
②-18	2枚引き違い戸 下置収納	W900×D400×H1050mm程度 本体/ホワイト 把手位置上部 A4縦ファイル3段収納 棚板2枚(可動タイプ) 錠・ラッチ付	コクヨ	BWU-HD259SSAWN	2	職業相談第3部門
			ライオン	V940-11S		
②-19	ダブルベース	W900×D400×H50mm程度 本体/ホワイト アジャスター付	コクヨ	BWUB-W9SSAW	2	職業相談第3部門
			ライオン	V940-B1W		
②-20	オープン 上置収納	W900×D400×H700mm程度 本体/ホワイト A4縦ファイル2段収納 棚板1枚(可動タイプ)	コクヨ	BWU-K39SSAW	1	職業相談第3部門
			ライオン	V940-07K		
②-21	スツール	440φ×SH460mm 本体/パッド付 ブルー	オカムラ	8110CZ-P652	5	職業相談第3部門
			ライオン	No.51S		
②-22	デスクマット(軟質) カウンター用	W1200×D900用 塩ビ 下敷き無し	オカムラ	4800PC	8	職業相談第3部門
	カウンター4ブース(1)	別紙「⑤1Fカウンター4ブース(1)詳細」参照				
	カウンター4ブース(2)	別紙「⑥1Fカウンター4ブース(2)詳細」参照				

① 1Fカウンター8ブース詳細 (CCコーナー、訓練コーナー、サポートコーナー)

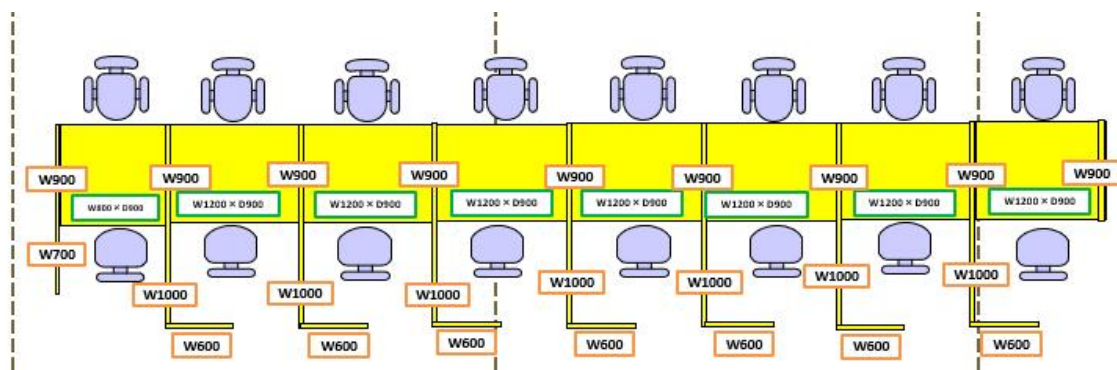

品目	規格	個数	参考銘柄
カウンター	W1200×D900×H720 独立型 配線口 2カ所	7	オカムラ コロカ 直線テーブル 48AL3A ブラック/PWナチュラル
カウンター	W800×D900×H720 独立型 配線口 2カ所	1	オカムラ コロカ 直線テーブル 48AL3A ブラック/PWナチュラル
中央引出し	W510×D300×H39 浅型 配線孔	8	オカムラ コロカ DD48NHZ206
幕板	H1200×D800×H85	7	オカムラ 48AM3AMBZ1 ブライズウッドナチュラル
幕板	H800×D800×H85	1	オカムラ 48AM3AMBZ1 ブライズウッドナチュラル
直線パネル	W700×D30×H1520	1	オカムラ 48AJ7A ブライズウッドナチュラル
直線パネル	W900×D30×H1520	9	オカムラ 48AJ7A ブライズウッドナチュラル
囲いパネル	W1000×D600×H1520	7	オカムラ 48AGRA ブライズウッドナチュラル
アッパーパネルずれ止め		8	オカムラ 48AP8P G333
床固定金具 (L型金具)		16	オカムラ FHL001XZA75
床固定金具 取付用ビス		16	オカムラ 48AP9PT01

②1Fカウンター8ブース詳細（職業相談第3コーナー、人確コーナー）

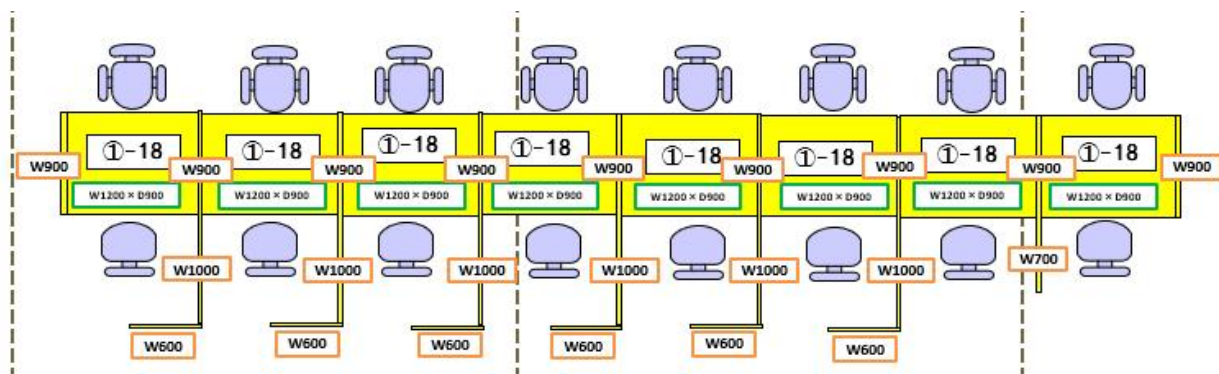

品目	規格	個数	参考銘柄
カウンター	W1200×D900×H720 独立型 配線口2カ所	8	オカムラ コロカ 直線テーブル 48AL3A ブラック/PWナチュラル
中央引出し	W510×D300×H39 浅型 配線孔	8	オカムラ コロカ DD48NHZ206
幕板	H1200×D800×H85	8	オカムラ 48AM3AMBZ1 プライズウッドナチュラル
直線パネル	W700×D30×H1520	1	オカムラ 48AJ7A プライズウッドナチュラル
直線パネル	W900×D30×H1520	9	オカムラ 48AJ7A プライズウッドナチュラル
囲いパネル	W1000×D600×H1520	6	オカムラ 48AGRA プライズウッドナチュラル
アッパーパネルずれ止め		7	オカムラ 48AP8P G333
床固定金具（L型金具）		14	オカムラ FHL001XZA75
床固定金具 取付用ビス		14	オカムラ 48AP9PT01

③1Fカウンター6ブース詳細（給付課）

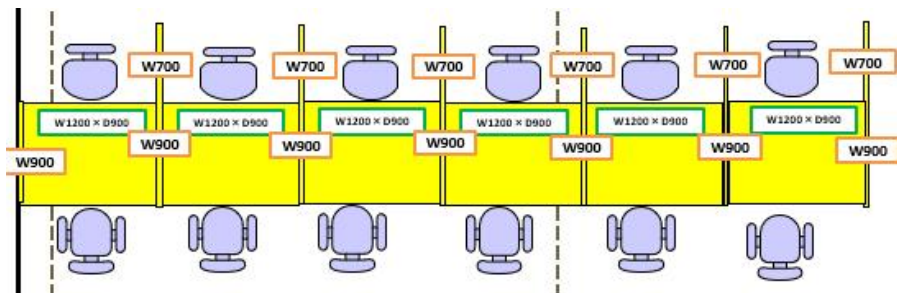

品目	規格	個数	参考銘柄
カウンター	W1200×D900×H720 独立型 配線口2カ所	6	オカムラ コロカ 直線テーブル 48AL3A ブラック/PWナチュラル
中央引出し	W510×D300×H39 浅型 配線孔	6	オカムラ コロカ DD48NHZ206
幕板	H1200×D800×H85	6	オカムラ 48AM3AMBZ1 プライズウッドナチュラル
直線パネル	W700×D30×H1520	6	オカムラ 48AJ7A プライズウッドナチュラル
直線パネル	W900×D30×H1520	7	オカムラ 48AJ7A プライズウッドナチュラル
アッパーパネルずれ止め		6	オカムラ 48AP8P G333
床固定金具（L型金具）		12	オカムラ FHL001XZA75
床固定金具 取付用ビス		12	オカムラ 48AP9PT01

④1Fカウンター4ブース詳細（給付課）

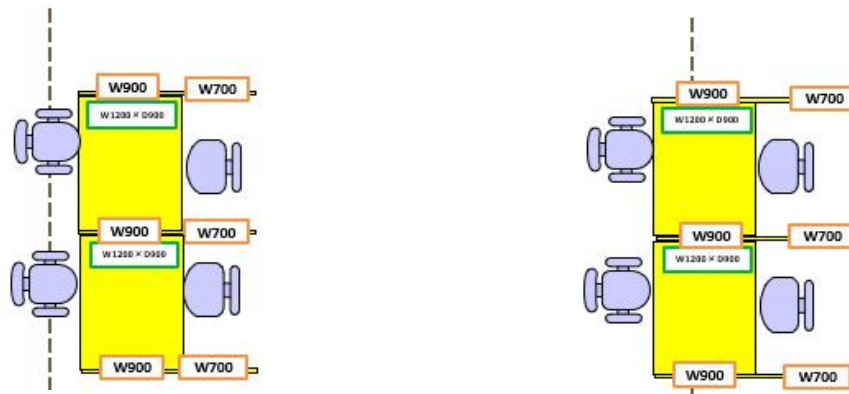

品目	規格	個数	参考銘柄
カウンター	W1200×D900×H720 独立型 配線口2カ所	4	オカムラ コロカ 直線テーブル 48AL3A ブラック/PWナチュラル
中央引出し	W510×D300×H39 浅型 配線孔	4	オカムラ コロカ DD48NHZ206
幕板	H1200×D800×H85	4	オカムラ 48AM3AMBZ1 プライズウッドナチュラル
直線パネル	W700×D30×H1520	6	オカムラ 48AJ7A プライズウッドナチュラル
直線パネル	W900×D30×H1520	6	オカムラ 48AJ7A プライズウッドナチュラル
アッパーパネルずれ止め		6	オカムラ 48AP8P G333
床固定金具（L型金具）		12	オカムラ FHL001XZA75
床固定金具 取付用ビス		12	オカムラ 48AP9PT01

⑤2Fカウンター4ブース（1）詳細

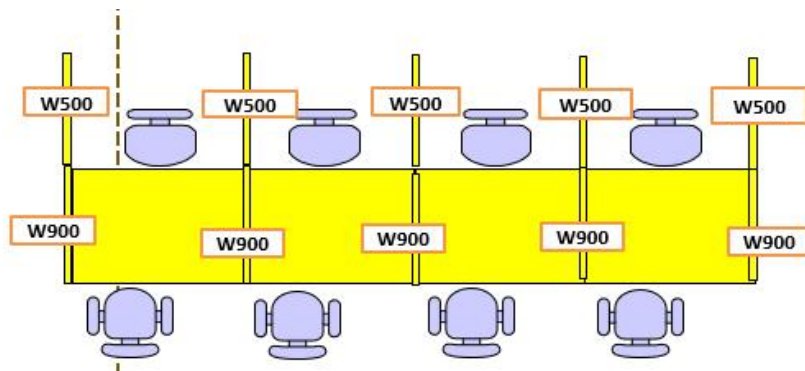

品目	規格	個数	参考銘柄
カウンター	W1200×D900×H720 独立型 配線口2カ所	4	オカムラ コロカ 直線テーブル 48AL3A ブラック/PWナチュラル
中央引出し	W510×D300×H39 浅型 配線孔	4	オカムラ コロカ DD48NHZ206
幕板	H1200×D800×H85	4	オカムラ 48AM3AMBZ1 プライズウッドナチュラル
直線パネル	W500×D30×H1520	5	オカムラ 48AJ7A プライズウッドナチュラル
直線パネル	W900×D30×H1520	5	オカムラ 48AJ7A プライズウッドナチュラル
アッパーパネルずれ止め		5	オカムラ 48AP8P G333
床固定金具（L型金具）		10	オカムラ FHL001XZA75
床固定金具 取付用ビス		10	オカムラ 48AP9PT01

⑥2Fカウンター4ブース（2）詳細

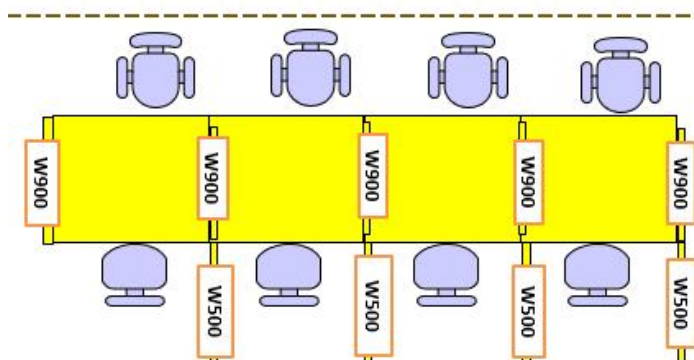

品目	規格	個数	参考銘柄
カウンター	W1200×D900×H720 独立型 配線口2カ所	4	オカムラ コロカ 直線テーブル 48AL3A ブラック/PWナチュラル
中央引出し	W510×D300×H39 浅型 配線孔	4	オカムラ コロカ DD48NHZ206
幕板	H1200×D800×H85	4	オカムラ 48AM3AMBZ1 プライズウッドナチュラル
直線パネル	W500×D30×H1520	4	オカムラ 48AJ7A プライズウッドナチュラル
直線パネル	W900×D30×H1520	5	オカムラ 48AJ7A プライズウッドナチュラル
アッパーパネルずれ止め		4	オカムラ 48AP8P G333
床固定金具（L型金具）		8	オカムラ FHL001XZA75
床固定金具 取付用ビス		8	オカムラ 48AP9PT01

## ハローワーク富山 2階 移設物品

番号	物品名	個数	既存場所	移設先	備考
移-1	カウンター	1	求人・事業所部門	求人・事業所部門	
移-2	カウンター一式	1	求人・事業所部門	求人・事業所部門	
移-3	引違い書庫	1	求人・事業所部門	求人・事業所部門	
移-4	引違い書庫	1	求人・事業所部門	求人・事業所部門	
移-5	引違い書庫	1	求人・事業所部門	求人・事業所部門	
移-6	ラテラルオープン3段	1	求人・事業所部門	職業相談第3部門(2階)	
移-7	ラテラルオープン3段	1	求人・事業所部門	職業相談第3部門(2階)	
移-8	ラテラルオープン3段	1	求人・事業所部門	職業相談第3部門(2階)	
移-9	棚	1	求人・事業所部門	求人・事業所部門	
移-10	オープン書庫	1	求人・事業所部門	求人・事業所部門	
移-11	オープン書庫	1	求人・事業所部門	求人・事業所部門	
移-12	トレユニット 3列	1	求人・事業所部門	求人・事業所部門	
移-13	引違い書庫	1	求人・事業所部門	業務第二次長・雇用指導官	
移-14	トレユニット 3列	1	業務第二次長・雇用指導官	業務第二次長・雇用指導官	
移-15	台	1	業務第二次長	業務第二次長・雇用指導官	
移-16	次長机(両袖)	1	業務第二次長	業務第二次長・雇用指導官	
移-17	机(袖なし)	1	求人・事業所部門	職業相談第3部門(2階)	
移-18	机(袖なし)	1	雇用指導官	職業相談第3部門(2階)	
移-19	机(片袖)	1	求人・事業所部門	職業相談第3部門(2階)	
移-20	机(袖なし)	1	雇用指導官	職業相談第3部門(2階)	
移-21	机(片袖)	1	雇用指導官	雇用保険適用課	
移-22	机(片袖)	1	雇用指導官	雇用保険適用課	
移-23	机(片袖)	1	雇用指導官	雇用保険適用課	
移-24	カウンター一式	1	雇用保険適用課	雇用保険適用課	机5台を100cm前方へ移動
移-25	カウンター一式	1	雇用保険適用課	雇用保険適用課	机5台を40cm左側へ移動
移-26	脇デスク(ワゴン)	11	職業相談第3部門(1階)	職業相談第3部門(2階)	
移-27	脇デスク(ワゴン)	11	求人・事業所部門	求人・事業所部門	
移-28	棚	1	求人・事業所部門	求人・事業所部門	
移-29	机(片袖)	2	富山わかものハローワーク	求人・事業所部門	外部施設より移設 W1100×D700×H700
移-30	パーテーション	6	求人・事業所部門	業務第二次長・雇用指導	3枚移設(両足安定脚あり)
移-31	パーテーション	1	業務第二次長・雇用指導官	雇用保険適用課	
移-32	キャビネット(上下)	1	雇用保険適用課	雇用保険適用課	
移-33	2枚引戸・上置き	1	雇用保険適用課	雇用保険適用課	
移-34	机下収納	10	職業相談第3部門(1階)	職業相談第3部門(2階)	

## 富山所 廃棄物品一覧 (机・椅子)

番号	種類	幅 (cm)	奥行 (cm)	高さ (cm)	特徴	設置場所
a1	机	118	102	75		2F求人事業所部門
a2	机	110	70	72		2F求人事業所部門
a3	机	118	102	75		2F求人事業所部門
a4	机	118	102	76		2F求人事業所部門
a5	机	—	—	—	窓口 カーブ部分を残す 110×100cmが5席分	2F求人事業所部門
a6	机	120	70	70	テーブル	2F求人事業所部門
a7	机	90	90	70	テーブル	2F求人事業所部門
a8	机	180	75	70	テーブル	2F求人事業所部門
a9	机	180	75	72	テーブル	2F求人事業所部門
a10	椅子	—	—	—	丸椅子 黒 重ねられる	2F求人事業所部門
a11	椅子	—	—	—	緑・布 背もたれ有・キャスター付き	2F求人事業所部門
a12	椅子	—	—	—	グレー・布 背もたれ有・キャスター付き 肘かけ有 重ねられる	2F求人事業所部門
a13	椅子	—	—	—	緑・布 背もたれ有・キャスター付き	業務第二次長・雇用指導官
a14	椅子	—	—	—	緑・布 背もたれ有・キャスター付き	業務第二次長・雇用指導官
a15	椅子	—	—	—	緑・布 背もたれ有・キャスター付き	業務第二次長・雇用指導官
a16	机	150	45	70	折りたたみテーブル キャスター付き 幕板付き	2F求人事業所部門
a17	椅子	—	—	—	グレー・布 背もたれ有・キャスター付き 肘かけ有 重ねられる	2F求人事業所部門
a18	椅子	—	—	—	グレー・布 背もたれ有・キャスター付き 肘かけ有 重ねられる	2F求人事業所部門
a19	机	180	60	68	キャスター付き	2F待合スペース
a20	待合椅子	—	—	40	青・布 半径60cmの扇形	2F待合スペース
a21	待合椅子	—	—	40	青・布 半径60cmの扇形	2F待合スペース
a22	待合椅子	—	—	40	青・布 半径60cmの扇形	2F待合スペース
a23	待合椅子	—	—	40	青・布 半径60cmの扇形	2F待合スペース
a24	待合椅子	—	—	40	青・布 半径60cmの扇形	2F待合スペース
a25	待合椅子	—	—	40	青・布 半径60cmの扇形	2F待合スペース
a26	待合椅子	—	—	40	青・布 半径60cmの扇形	2F待合スペース
a27	待合椅子	60	60	40	青・布 正方形	2F待合スペース
a28	椅子	—	—	—	黒・レザー 背もたれ有・キャスター付き	2F待合スペース
a29	椅子	—	—	—	黒・レザー 背もたれ有・キャスター付き	2F待合スペース
a30	机	180	60	70	パーティション付き	2F待合スペース
a31	机	120	80	70		2F雇用保険適用課
a32	机	180	80	70		2F雇用保険適用課
a33	ソファ	60	60	68	水色・レザー 背もたれ有 一人掛け	2F雇用保険適用課
a34	ソファ	60	60	68	水色・レザー 背もたれ有 一人掛け	2F雇用保険適用課
a35	机	80	70	70	デスクパネルあり	1F職業相談第3部門
a36	机	118	102	75	隣の窓口 (a37)と接している	1F職業相談第3部門
a37	机	—	—	—	窓口 110×100cmが10席分	1F職業相談第3部門
a38	椅子	—	—	—	丸椅子 黒 重ねられる	1F職業相談第3部門
a39	椅子	—	—	—	丸椅子 黒 重ねられる	1F職業相談第3部門
a40	椅子	—	—	—	丸椅子 黒 重ねられる	1F職業相談第3部門
a41	椅子	—	—	—	丸椅子 黒 重ねられる	1F職業相談第3部門
a42	椅子	—	—	—	丸椅子 黒 重ねられる	1F職業相談第3部門
a43	椅子	—	—	—	丸椅子 黒 重ねられる	1F職業相談第3部門
a44	椅子	—	—	—	丸椅子 黒 重ねられる	1F職業相談第3部門
a45	椅子	—	—	—	丸椅子 黒 重ねられる	1F職業相談第3部門
a46	椅子	—	—	—	丸椅子 黒 重ねられる	1F職業相談第3部門
a47	椅子	—	—	—	丸椅子 黒 重ねられる	1F職業相談第3部門
a48	机	—	—	—	窓口 110×100cmが4席分	1F雇用保険給付課
a49	机	—	—	—	W110・D30・H70とW80・D70・H70を組み合わせている	1F雇用保険給付課
a50	机	—	—	—	窓口 110×100cmが2席分	1F雇用保険給付課
a51	机	—	—	—	W110・D30・H70とW110・D70・H70を組み合わせている	1Fサポートコーナー
a52	机	—	—	—	W110・D30・H70とW110・D70・H70を組み合わせている	1Fサポートコーナー
a53	机	—	—	—	窓口 120×100cmが3席分	1Fサポートコーナー
a54	机	118	102	75		1Fサポートコーナー
a55	椅子	—	—	—	丸椅子 黒 重ねられる	1F雇用保険給付課
a56	椅子	—	—	—	丸椅子 黒 重ねられる	1F雇用保険給付課
a57	待合椅子	212	55	43	水色・レザー 背もたれ無 4人掛け	1F待合スペース①
a58	記載台	90	90	107	天板は円	1F待合スペース①
a59	待合椅子	212	50	80	水色・レザー 背もたれ有 4人掛け	1F待合スペース①
a60	待合椅子	212	50	80	水色・レザー 背もたれ有 4人掛け	1F待合スペース①
a61	待合椅子	212	55	43	水色・レザー 背もたれ無 4人掛け	1F待合スペース①
a62	待合椅子	158	55	43	水色・レザー 背もたれ無 3人掛け	1F待合スペース①
a63	待合椅子	212	55	43	水色・レザー 背もたれ無 4人掛け	1F待合スペース①
a64	待合椅子	212	55	43	水色・レザー 背もたれ無 4人掛け	1F待合スペース①
a65	待合椅子	212	55	43	水色・レザー 背もたれ無 4人掛け	1F待合スペース①
a66	待合椅子	158	55	43	水色・レザー 背もたれ無 3人掛け	1F待合スペース①
a67	待合椅子	212	50	80	水色・レザー 背もたれ有 4人掛け	1F待合スペース①
a68	待合椅子	158	55	43	水色・レザー 背もたれ無 3人掛け	1F待合スペース①
a69	待合椅子	212	50	80	水色・レザー 背もたれ有 4人掛け	1F待合スペース①
a70	記載台	216	97	95	天板は楕円	1F待合スペース①
a71	待合椅子	212	55	43	オレンジ・レザー 背もたれ無 4人掛け	1F職業相談第3部門
a72	待合椅子	158	50	80	オレンジ・レザー 背もたれ有 3人掛け	1F待合スペース②
a73	待合椅子	212	55	43	オレンジ・レザー 背もたれ無 4人掛け	1F待合スペース②
a74	待合椅子	212	55	43	オレンジ・レザー 背もたれ無 4人掛け	1F待合スペース②
a75	待合椅子	158	50	80	オレンジ・レザー 背もたれ有 3人掛け	1F待合スペース②
a76	待合椅子	212	55	43	オレンジ・レザー 背もたれ無 4人掛け	1F待合スペース②

番号	種類	幅 (cm)	奥行 (cm)	高さ (cm)	特徴	設置場所
a77	待合椅子	212	55	43	オレンジ・レザー 背もたれ無 4人掛け	1F待合スペース②
a78	待合椅子	158	50	80	オレンジ・レザー 背もたれ有 3人掛け	1F待合スペース②
a79	椅子	—	—	—	黄緑・布 背もたれ有・キャスター付き 肘かけ有	1F来所者端末コーナー
a80	机	80	60	70	デスクパネルあり	1F来所者端末コーナー
a81	机上ラック	65	45	60	白	1F来所者端末コーナー
a82	机	80	60	70	デスクパネルあり	1F来所者端末コーナー
a83	机上ラック	65	45	60	白	1F来所者端末コーナー
a84	椅子	—	—	—	黄緑・布 背もたれ有・キャスター付き 肘かけ有	1F来所者端末コーナー
a85	椅子	—	—	—	黄緑・布 背もたれ有・キャスター付き 肘かけ有	1F来所者端末コーナー
a86	机	80	60	70	デスクパネルあり	1F来所者端末コーナー
a87	机上ラック	65	45	60	白	1F来所者端末コーナー
a88	机	80	60	70	デスクパネルあり	1F来所者端末コーナー
a89	机上ラック	65	45	60	白	1F来所者端末コーナー
a90	椅子	—	—	—	黄緑・布 背もたれ有・キャスター付き 肘かけ有	1F来所者端末コーナー
a91	椅子	—	—	—	黄緑・布 背もたれ有・キャスター付き 肘かけ有	1F来所者端末コーナー
a92	机	80	60	70	デスクパネルあり	1F来所者端末コーナー
a93	机上ラック	65	45	60	白	1F来所者端末コーナー
a94	机	80	60	70	デスクパネルあり	1F来所者端末コーナー
a95	机上ラック	65	45	60	白	1F来所者端末コーナー
a96	椅子	—	—	—	黄緑・布 背もたれ有・キャスター付き 肘かけ有	1F来所者端末コーナー
a97	椅子	—	—	—	黄緑・布 背もたれ有・キャスター付き 肘かけ有	1F来所者端末コーナー
a98	机	80	60	70	デスクパネルあり	1F来所者端末コーナー
a99	机上ラック	65	45	60	白	1F来所者端末コーナー
a100	机	80	60	70	デスクパネルあり	1F来所者端末コーナー
a101	机上ラック	65	45	60	白	1F来所者端末コーナー
a102	椅子	—	—	—	黄緑・布 背もたれ有・キャスター付き 肘かけ有	1F来所者端末コーナー
a103	椅子	—	—	—	黄緑・布 背もたれ有・キャスター付き 肘かけ有	1F来所者端末コーナー
a104	机	80	60	70	デスクパネルあり	1F来所者端末コーナー
a105	机上ラック	65	45	60	白	1F来所者端末コーナー
a106	机	80	60	70	デスクパネルあり	1F来所者端末コーナー
a107	机上ラック	65	45	60	白	1F来所者端末コーナー
a108	椅子	—	—	—	黄緑・布 背もたれ有・キャスター付き 肘かけ有	1F来所者端末コーナー
a109	椅子	—	—	—	黄緑・布 背もたれ有・キャスター付き 肘かけ有	1F来所者端末コーナー
a110	机	80	60	70	デスクパネルあり	1F来所者端末コーナー
a111	机上ラック	65	45	60	白	1F来所者端末コーナー
a112	机	80	60	70	デスクパネルあり	1F来所者端末コーナー
a113	椅子	—	—	—	黄緑・布 背もたれ有・キャスター付き 肘かけ有	1F来所者端末コーナー
a114	机	80	60	70	デスクパネルあり	1F来所者端末コーナー
a115	椅子	—	—	—	黄緑・布 背もたれ有・キャスター付き 肘かけ有	1F来所者端末コーナー
a116	机	—	—	—	窓口 110×100cmが3席分	1F訓練コーナー
a117	机	—	—	—	窓口 カーブ部分を残す 110×100cmが9席分	1F職業相談第3コーナー
a118	机	80	70	70		1F人材マッチング企画部門

富山所 廃棄物品一覧 (パーティション・その他)

番号	種類	幅 (cm)	奥行 (cm)	高さ (cm)	特徴	設置場所
b1	パーティション	—	5	155	紫 布 3枚のパーティションがL字で連結 W207 (2枚分) + 52	2F求人事業所部門
b2	パーティション	—	5	155	紫 布 3枚のパーティションがL字で連結 W207 (2枚分) + 52	2F求人事業所部門
b3	パーティション	—	5	155	紫 布 3枚のパーティションがL字で連結 W207 (2枚分) + 52	2F求人事業所部門
b4	パーティション	—	5	155	紫 布 3枚のパーティションがL字で連結 W207 (2枚分) + 52	2F求人事業所部門
b5	パーティション	—	5	155	紫 布 3枚のパーティションがL字で連結 W207 (2枚分) + 52	2F求人事業所部門
b6	パーティション	—	5	152	窓口 カーブ部分残す 110×100cmが5席分	2F求人事業所部門
b7	パーティション	—	5	155	紫 布 4枚のパーティションをL字で連結 W207 (2枚分) + 196 (2枚分)	2F業務第二次長
b8	パーティション	—	5	155	紫 布 2枚のパーティションがL字で連結 W87 + 52	2F求人事業所部門
b9	パーティション	—	4.5	120	緑 布 5枚のパーティションがL字で連結 W216 (3枚分) + 205 (2枚分)	2F求人事業所部門
b10	ポスター展示台	70	46	204	キャスター付き 上ポスター展示用 下パンフラック	2F待合スペース
b11	パーティション	159	—	151	2枚の違うものが連結 片方は膨らんでいる	1F職業相談第3部門
b12	立て看板	—	—	—	キャスター付き ホワイトボードタイプ 「本日の業務は終了しました」	1Fエントランス
b13	パーティション	—	5	155	紫 布 4枚のパーティションがL字で連結 W197 (2枚分) + 217 (2枚分)	1F訓練コーナー
b14	立て看板	—	—	—	キャスター付き (ただし、一部破損) ホワイトボードタイプ 訓練案内	1F人材マッチング企画部門
b15	パーティション	—	5	133	明るい木目 木目 4枚のパーティションがコ字で連結 W95 + 270 (3枚分) + 95	1F来所者端末コーナー

富山所 廃棄物品一覧(収納)

番号	種類	幅 (cm)	奥行 (cm)	高さ (cm)	特徴	設置場所
c1	台	33	60	71	キャスター付き	2F求人事業所部門
c2	引き出し	90	45	113	トレーユニット 3列12段	2F求人事業所部門
c3	引き出し	90	45	113	トレーユニット 3列12段	2F求人事業所部門
c4	キャビネット	90	45	113	3段 ふたつき	2F求人事業所部門
c5	引き出し	56	36	88	トレーユニット 2列15段	2F雇用指導課
c6	台	59	48	67	2段 キャスター付き	2F電子申請コーナー
c7	壁面収納	—	—	—	2段 上・2枚引き戸 下・ふたつき3段	1F職業相談第3部門
c8	壁面収納	—	—	—	2段 上・2段オープン、1段トレーユニット 下・ふたつき3段	1F職業相談第3部門
c9	棚	56	40	60	2段 キャスター付き BOX型	1F職業相談第3部門
c10	壁面収納	—	—	—	2段 上・両開き 下・両開き(長い)	1F雇用保険給付課
c11	壁面収納	—	—	—	2段 上・両開き 下・両開き(長い)	1F雇用保険給付課
c12	キャビネット	90	45	105	3枚引き戸	1F雇用保険給付課
c13	キャビネット	90	45	105	3枚引き戸	1F雇用保険給付課
c14	台	90	50	72	扉付き 2段	1F職業相談第3部門
c15	キャビネット	71	50	120	テレビ用 3段・3列うち2列には扉あり	1F待合スペース①
c16	引き出し	53	45	60	3段	1F人材マッチング企画部門
c17	棚	88	40	121	4段	1Fイベントスペース
c18	壁面収納	—	—	—	2段 上・両開き 下・オープン(長い)	1Fイベントスペース
c19	壁面収納	—	—	—	2段 上・両開き 下・オープン(長い)	1Fイベントスペース

# 富山所 1階 レイアウト変更前

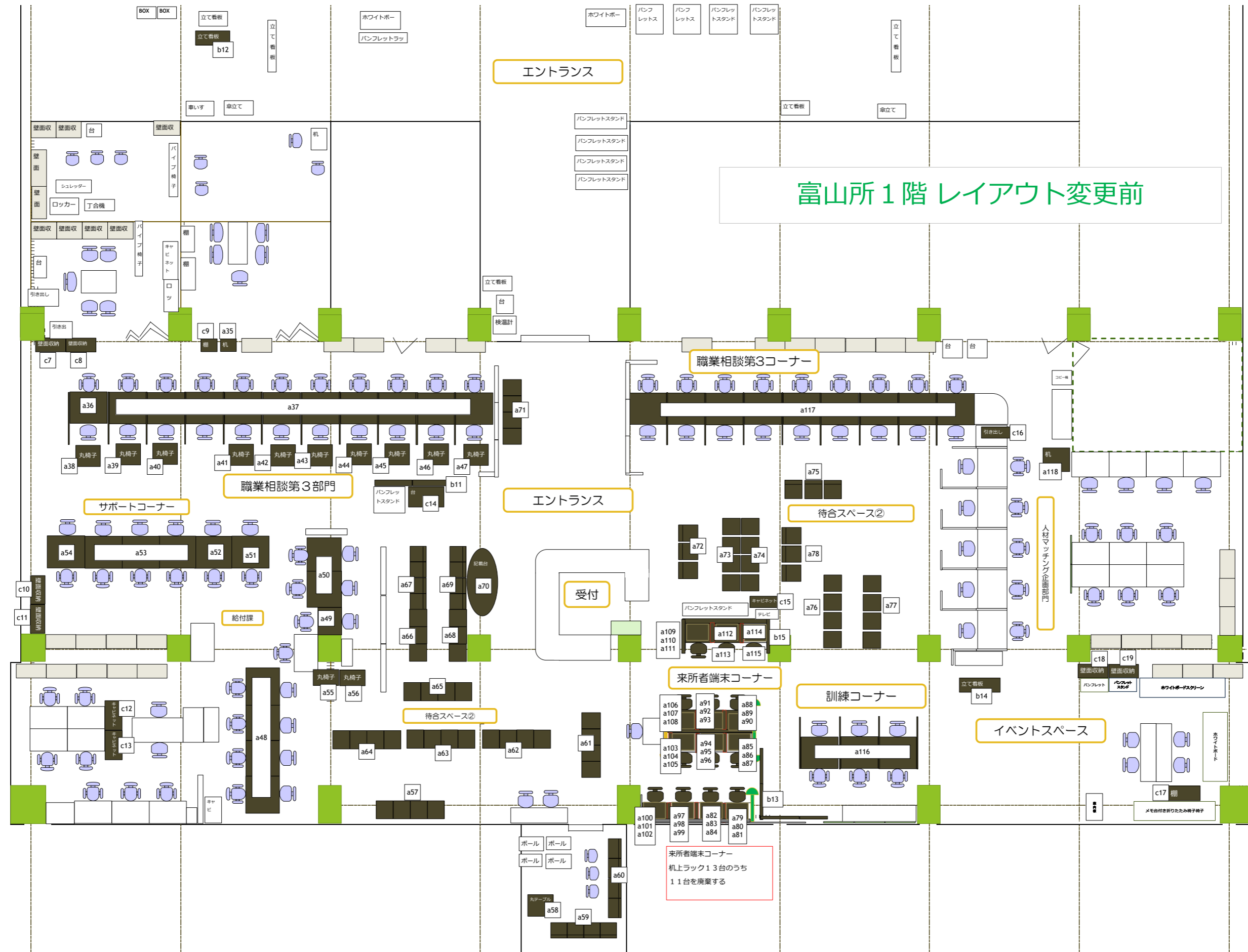

エントランス

職業相談第3コーナー

職業相談第3部門

サポートコーナー

エントランス

受付

待合スペース②

来所者端末コーナー

訓練コーナー

イベントスペース

来所者端末コーナー  
机上ラック13台のうち  
11台を廃棄する

# 富山1所1階 レイアウト変更後

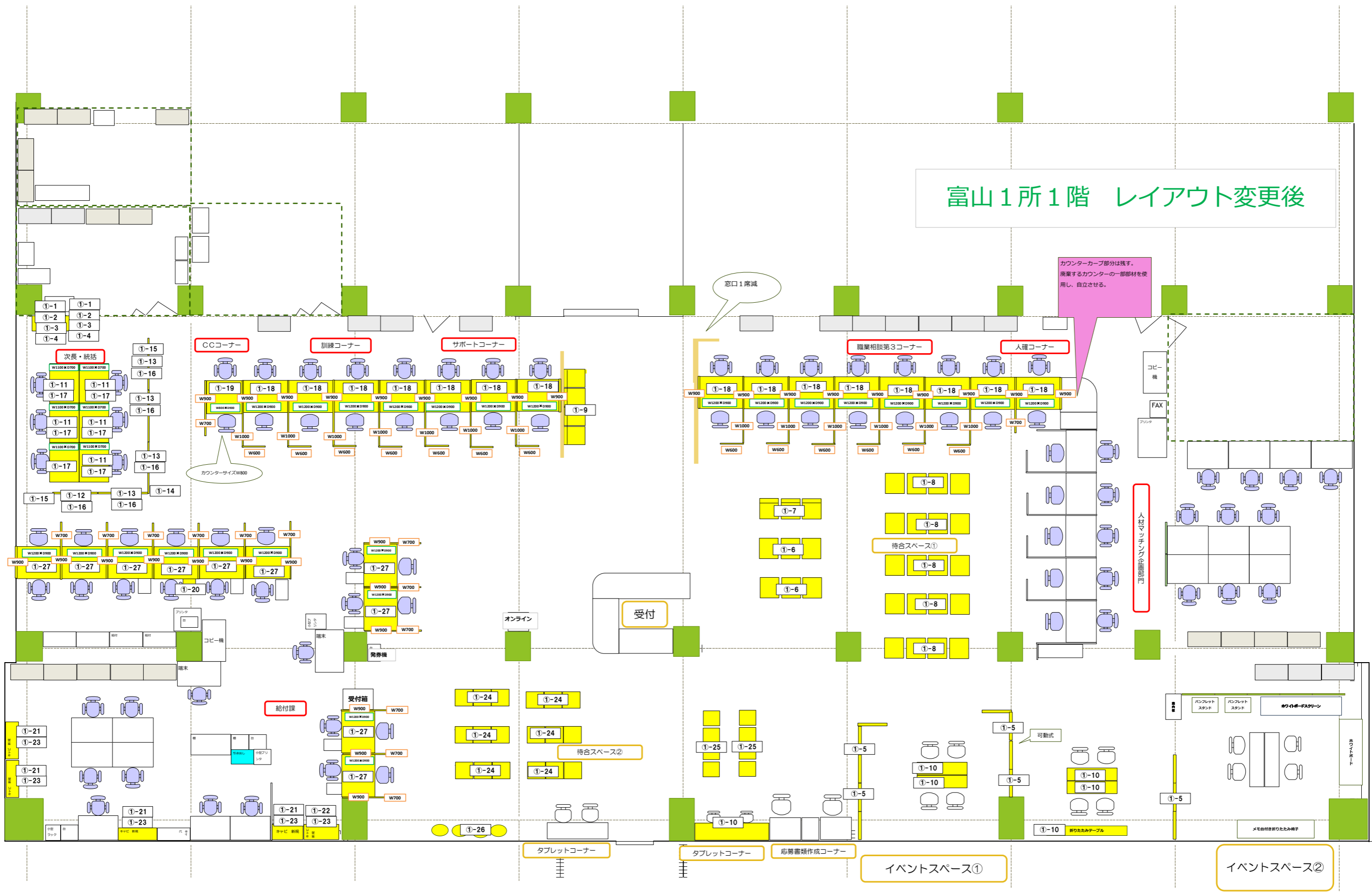



# 富山所 2階 レイアウト変更後

## エントランス

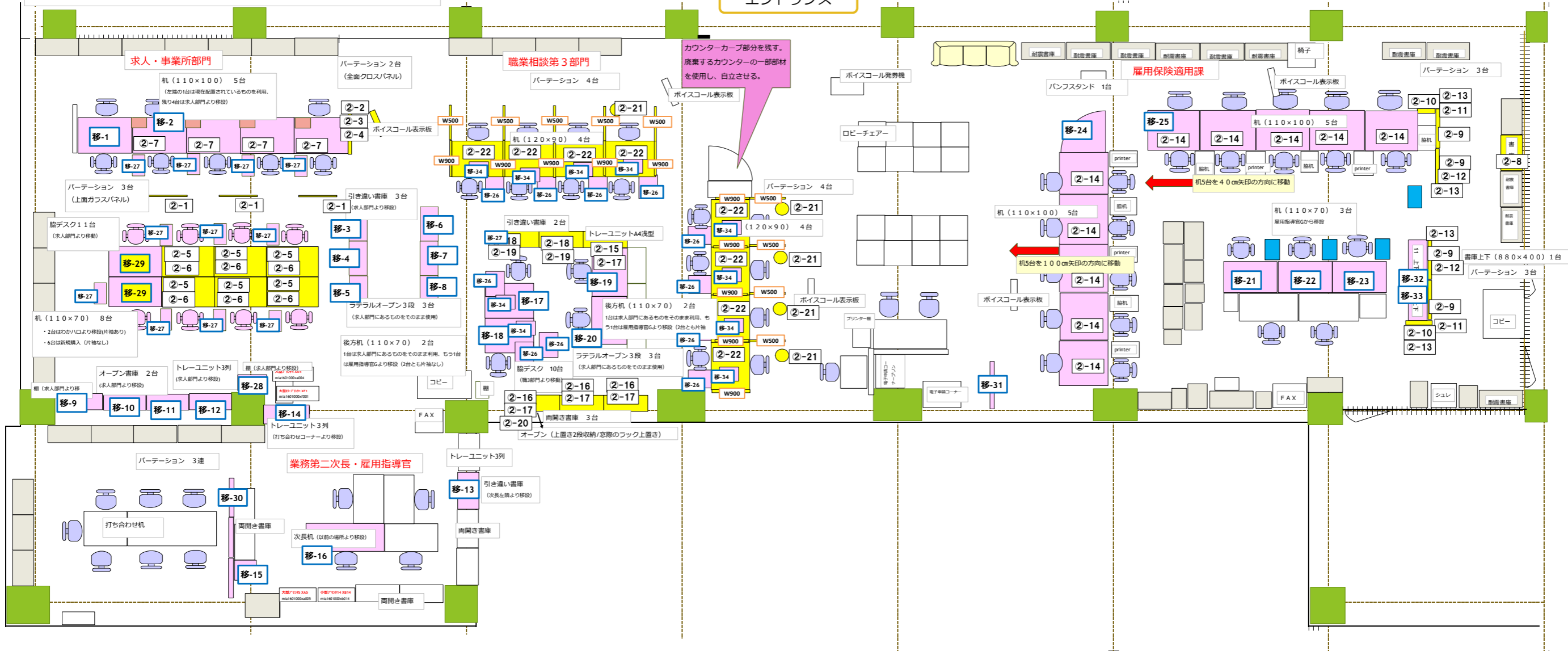

求人・事業所部門

職業相談第3部門

雇用保険適用課

業務第二次長・雇用指導官

カウンターカーブ部分を残す。  
廃棄するカウンターの一部材  
を使用し、自立させる。

机5台を40cm矢印の方向に移動

机5台を100cm矢印の方向に移動

机 (110×100) 5台  
(左端の1台は現在配置されているものを利用、  
残り4台は求人部門より移設)

机 (120×90) 4台

机 (110×100) 5台

パーテーション 3台  
(上面ガラスパネル)

引き違い書庫 2台

机 (110×70) 3台  
雇用指導官Gから移設

デスク11台  
(求人部門より移設)

ラテラルオープン3段 3台  
(求人部門にあるものをそのまま使用)

後方机 (110×70) 2台  
1台は求人部門にあるものをそのまま利用、もう1台  
は雇用指導官Gより移設 (2台とも片補なし)

机 (110×70) 8台  
・2台はわかハロより移設(片補あり)  
・6台は新規購入 (片補なし)

後方机 (110×70) 2台  
1台は求人部門にあるものをそのまま利用、もう1台  
は雇用指導官Gより移設 (2台とも片補なし)

オープン書庫 2台  
(求人部門より移設)

ラテラルオープン3段 3台  
(求人部門にあるものをそのまま使用)

トレユニット3列  
(求人部門より移設)

デスク 10台  
(職3部門より移設)

トレユニット3列  
(打ち合わせコーナーより移設)

両開き書庫 3台  
オープン (上置き2段収納/実際のラック上置き)

パーテーション 3連

トレユニット3列

打ち合わせ机

引き違い書庫  
(次長左隣より移設)

両開き書庫

両開き書庫

次長机 (以前の場所より移設)

両開き書庫

両開き書庫

大机/5015 KAS  
mid/40100ba02

中机/5014 K14  
mid/40100ba04

ボイスコール表示板

ボイスコール発券機

パンフスタンド 1台

ボイスコール表示板

パーテーション 3台

ロビーチェア

パーテーション 4台

パーテーション 4台  
(120×90)

ボイスコール表示板

プリンター

電子申請コーナー

電子申請コーナー

電子申請コーナー

電子申請コーナー

電子申請コーナー

電子申請コーナー

電子申請コーナー

電子申請コーナー

電子申請コーナー

電子申請コーナー

電子申請コーナー

電子申請コーナー

電子申請コーナー

電子申請コーナー

電子申請コーナー

電子申請コーナー

電子申請コーナー

電子申請コーナー

電子申請コーナー

電子申請コーナー

電子申請コーナー

電子申請コーナー

電子申請コーナー

電子申請コーナー

電子申請コーナー

電子申請コーナー

電子申請コーナー

電子申請コーナー

電子申請コーナー

電子申請コーナー

電子申請コーナー

電子申請コーナー

書庫上下 (880×400) 1台

パーテーション 3台

コピー

コピー

コピー

コピー

コピー

コピー

コピー

コピー

コピー

コピー

コピー

コピー

コピー

コピー

コピー

コピー

コピー

コピー

コピー

コピー

コピー

コピー

コピー

コピー

コピー

コピー

コピー

コピー

コピー

コピー

コピー

コピー

コピー

コピー

コピー

コピー

コピー

コピー

コピー

コピー

コピー

コピー

コピー

コピー

コピー

コピー

コピー

コピー

コピー

コピー

コピー

コピー

コピー

コピー

コピー

コピー

コピー

コピー

コピー

コピー

コピー

コピー

コピー

コピー

コピー

コピー

コピー

コピー

コピー

コピー

コピー

コピー

コピー

コピー

コピー

コピー

コピー

コピー

コピー

コピー

コピー

コピー

コピー

コピー

コピー

コピー

コピー

コピー

コピー

コピー

コピー

コピー

コピー

コピー

コピー

コピー

コピー

コピー

コピー

コピー

コピー

コピー

コピー

コピー

コピー

コピー

コピー

コピー

コピー

コピー

コピー

コピー

コピー

コピー

コピー

コピー

コピー

コピー

コピー

コピー

コピー

コピー

コピー

コピー

コピー

コピー

コピー

コピー

コピー

コピー

コピー

コピー

コピー

コピー

コピー

コピー

コピー

コピー

コピー

コピー

コピー

コピー

コピー

コピー

コピー

コピー

コピー

コピー

コピー

コピー

コピー

コピー

コピー

コピー

コピー

コピー

コピー

コピー

コピー

コピー

コピー

コピー

コピー

コピー

コピー

コピー

コピー

コピー

コピー

コピー

コピー

コピー

コピー

コピー

コピー

コピー

コピー

コピー

コピー

コピー

コピー

コピー

コピー

コピー

コピー

コピー

コピー

コピー

コピー

コピー

コピー

コピー

コピー

コピー

コピー

コピー

コピー

コピー

コピー

コピー

コピー

コピー

コピー

コピー

コピー

コピー

コピー

コピー

コピー

コピー

コピー

コピー

コピー

コピー

コピー

コピー

コピー

コピー

コピー

コピー

コピー

コピー

コピー

コピー

コピー

コピー

コピー

コピー

コピー

コピー

コピー

コピー

コピー

コピー

コピー

コピー

コピー

コピー

コピー

コピー

コピー

コピー

コピー

</

# 富山所 1階タイルカーペット張替図

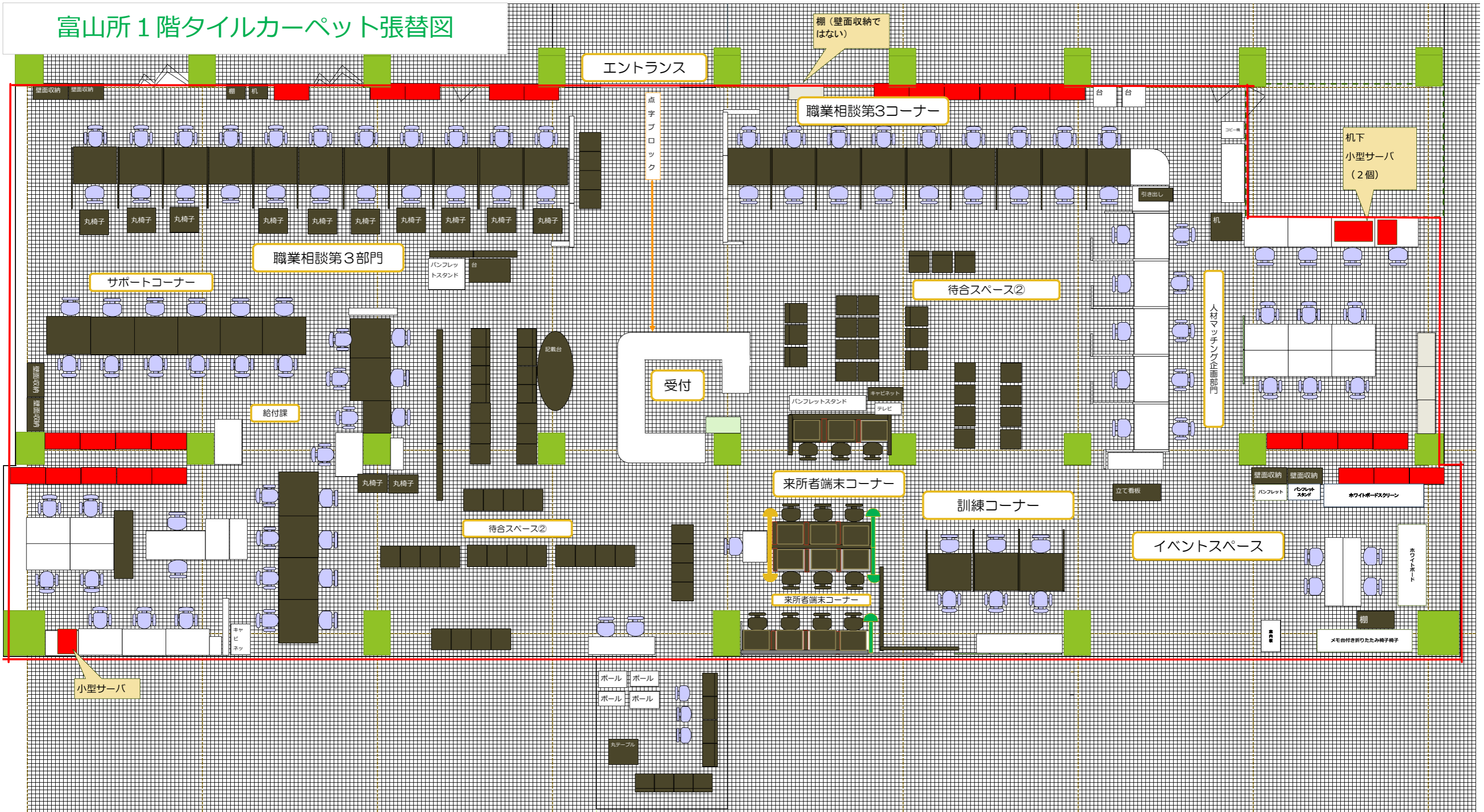

## 高岡所 調達物品一覧

No.	品名	仕様	参考銘柄		数量
① イベントブース					
1	ローパーティション 直線パネル	W1000×D45×H1920mm程度 再生クロスタイプ/両面モスグリーン系 アジャスター付	プラス	TF-1019R W4 K6/K6	9
			ウチダ	5-512-6731	
2	ローパーティション 透明ガラスパネル	W900×D45×H1920mm程度 全面ガラス アジャスター付	プラス	TF-0919G W4	2
			ウチダ	5-510-0540	
3	ローパーティション 直線連結セット	上記ローパーティション用	プラス	TF-CR	7
			ウチダ	5-514-K000	
4	ローパーティション L字型連結セット	上記ローパーティション用	プラス	TF-19RP-L	3
			ウチダ	5-511-6050	
5	ローパーティション エンドカバー	上記ローパーティション用	プラス	TF-19E	2
			ウチダ	5-511-6350	
6	ローパーティション 両面安定脚	上記ローパーティション用	プラス	TF-FL	2
			ウチダ	5-511-0080	
7	会議テーブル (幕板・棚板無し)	W1500×D450×H720mm フラップ式 平行スタッキング可 天板/メラミン化粧板 オーク系 アジャスター/キャスター(ストッパー付)	コクヨ	FLF-K1504MNN-S1Q12	2
			オカムラ	81F1AW-MK37	
8	スタッキングチェア (肘無し)	W515×505×H785mm程度 4本シルバー塗装脚ナイロンキャスタータイプ レザー/耐アルコール・耐次亜塩素酸性能 濃グレー若しくはブラック	コクヨ	CK-100CVZE5-W	4
			オカムラ	8147BZ-PB20	
② ワークスペース					
9	ローパーティション 直線パネル	W1000×D50×H1535mm 全面クロスタイプ/両面イエロー系 簡易施工タイプ アジャスター付	コクヨ	PP-FXW1015JT1SN	3
			イトーキ	FZR-1015AR-W9L9	
10	ローパーティション 直線パネル	W1200×D50×H1535mm 全面クロスタイプ/両面イエロー系 簡易施工タイプ アジャスター付	コクヨ	PP-FXW1215JT1SN	2
			イトーキ	FZR-1215AR-W9L9	
11	ローパーティション コーナーポスト90°	上記ローパーティション用	コクヨ	PPS-FXNP15N	3
			イトーキ	FZR-15JS-W9	
12	平机 (引出し無し)	W1000×D600×H720mm 天板/メラミン化粧板 オーク系 本体/ホワイト 配線カバータイプ L字脚 アジャスター付	コクヨ	SD-ISN106LSMT1N	2
			オカムラ	3V21CL-MK37	
13	スタッキングチェア (肘無し)	W515×505×H785mm程度 4本シルバー塗装脚ナイロンキャスタータイプ レザー/耐アルコール・耐次亜塩素酸性能 濃グレー若しくはブラック	コクヨ	CK-100CVZE5-W	2
			オカムラ	8147EZ-PB20	

高岡所 廃棄物品一覧

番号	品目	数量	幅 (cm)	奥行 (cm)	高さ (cm)	備考
1	椅子	18	45	56	79.5	青色
2	求人検索用机一式	1	760	260	123	解体が必要 奥行：長260cm×2、短220cm×8 / 天板(机) 80cm×80cm×18枚





①イベントブース

- ・会社説明会等を行えるスペース。
- ・2Fの相談室④(2500×2500)より少し大きいものとし、完全な密室ではなく、何をしているのか様子が見える空間を希望する。
- ・個別面談や模擬面接はプライバシーが確保できる既存の相談室で行い、イベントブースでは会社説明や、会社の製品・パンフレットを自由にみてもらえるスペースに、と考えている。



PLUSカタログ  
TF PANEL

②ワークスペース

- ・主に応募書類を作成するための席。プライバシー配慮のため一人ずつの仕切り(左右)があるものを希望する。

# ① イベントブース

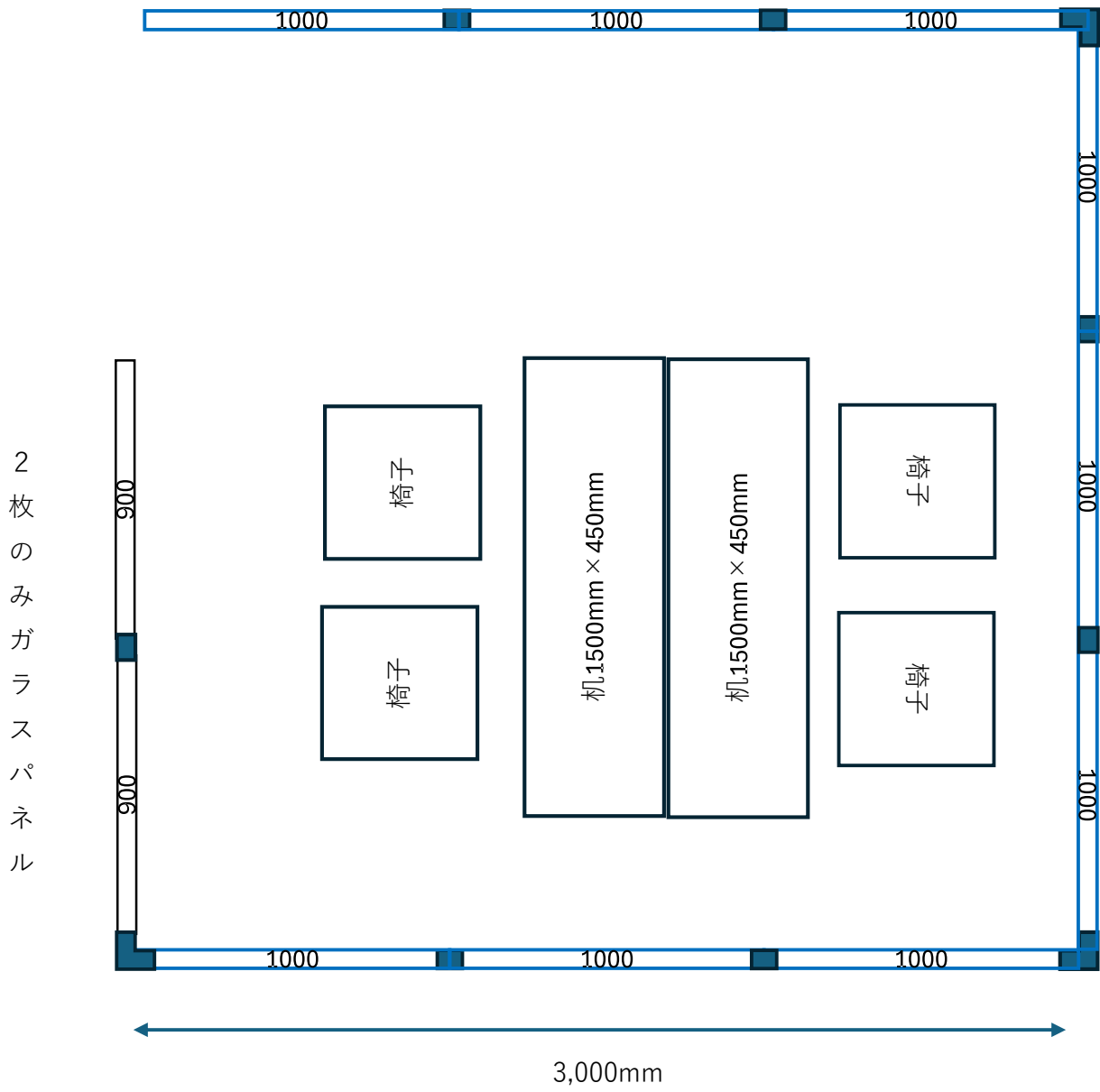

## ②ワークスペース

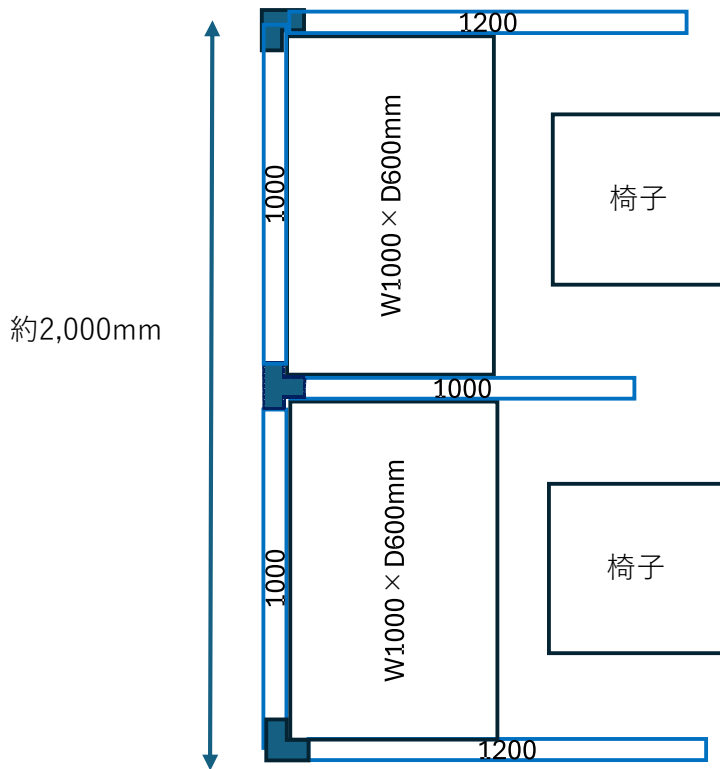

## 魚津所 調達・移設物品一覧

No.	品名	仕様	参考銘柄		数量
1	ローパーティション 腰上ガラスパネル	W300×H1940mm 不燃パネルタイプ スチール部 グリーン	コマニー	CAL-F	1
2	ローパーティション 腰上ガラスパネル	W700×H1940mm 不燃パネルタイプ スチール部 グリーン	コマニー	CAL-F	1
3	ローパーティション 腰上ガラスパネル	W800×H1940mm 不燃パネルタイプ スチール部 グリーン	コマニー	CAL-F	1
4	ローパーティション 腰上ガラスパネル	W900×H1940mm 不燃パネルタイプ スチール部 グリーン	コマニー	CAL-F	3
5	ローパーティション 腰上ガラスパネル	W1000×H1940mm 不燃パネルタイプ スチール部 グリーン	コマニー	CAL-F	1
6	ローパーティション 窓付ドア	上記ローパーティション用	コマニー	CAL-F	1
7	ローパーティション 直線部ジョイント部材	上記ローパーティション用	コマニー	CAL-F	4
8	ローパーティション L型部ジョイント部材	上記ローパーティション用	コマニー	CAL-F	1
9	ローパーティション フリージョイント部材	上記ローパーティション用	コマニー	CAL-F	2
10	ローパーティション エンドポスト	上記ローパーティション用	コマニー	CAL-F	2
11	ローパーティション 壁レール	上記ローパーティション用	コマニー	CAL-F	2
12	ローパーティション ブラケット	上記ローパーティション用	コマニー	CAL-F	2
13	ローパーティション ガラス	上記ローパーティション用			1
14	会議テーブル (幕板付・棚無し)	W1800×D450×H720mm フラップ式 平行スタッキング可 天板/メラミン化粧板 ホワイト アジャスター/キャスター(ストッパー付)	コクヨ	FLF-K1804MPN-S1PW2	2
			オカムラ	81F1AA-MG99	

No.	品名	仕様	参考銘柄		数量
15	ホワイトボードスクリーン	W2500×D600×H1800mm程度 板面両面ホワイトボード3枚 マーカー・マグネット可 脚部キャスター(ストッパー付)	コクヨ	B03-P318S1S1-2	1
			オカムラ	4W65JP-H291	
16	パンフレットスタンド	W520×D440×H1500mm程度 A4 2列10段タイプ 折りたたみ機能	F.M.L	4144-4832	3
	パーティション移設	現在ミーティングルームとして使用しているパーティションを移動する。(レイアウト図参照)			

魚津所 廃棄物品一覧

番号	品目	数量	幅 (cm)	奥行 (cm)	高さ (cm)	備考
1	衝立	2	60	4	154	1台だけでは自立せず危険である。
2	ミーティング机	1	210	120	70	白色
3	平机	9	80	60	70	
4	机上ラック	13	64.5	45	70	
5	デスクパネル (側面)	18	56	4	45	側面 6 と繋がっている
6	デスクパネル (正面)	9	80	4.5	45	正面 5 と繋がっている
7	パーテーション	1	63	6.5	124.5	7. 8. 9. 10 は繋がっている L字型
8	パーテーション	1	90	6.5	124.5	
9	パーテーション	1	75	7.5	124.5	
10	パーテーション	1	93	6.5	124.5	
11	椅子	1	50	50	80	高さ調整が壊れている
12	椅子	1	50	50	80	高さ調整が壊れている
13	椅子	1	50	50	80	表面が非常に汚れている
14	椅子	1	50	50	80	表面が非常に汚れている
15	椅子	1	50	50	80	黒い油が染み出ている
16	椅子	1	50	50	80	高さ調整が壊れている

# 魚津所 レイアウト変更前

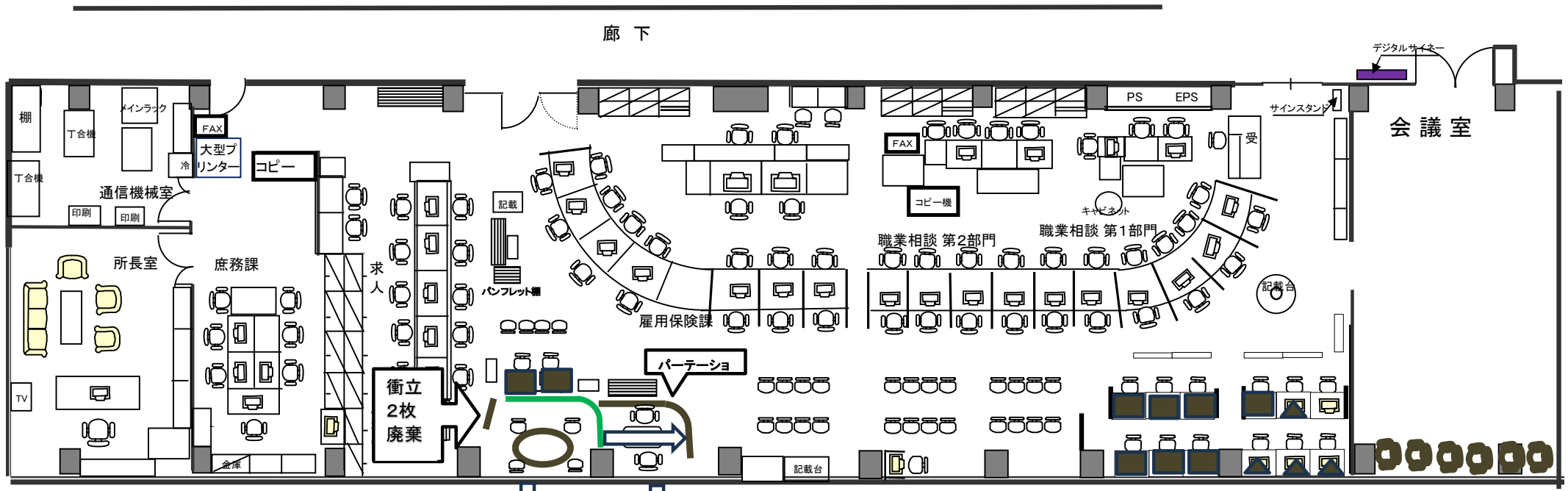

ミーティングルーム カウンセリングルーム

カウンセリングルームにあるパーティション(茶色)を撤去する。

ミーティングルームにあるパーティション(緑色)をカウンセリングルームにあるパーティション(茶色)に移設する。

ミーティングルームには、新規にパーティションを設置

廃棄

■ 机、机上ラック、デスクパネルを含む(9組)

▲ 机上ラック(4台)

● 椅子(6脚)

○ ミーティング机(1台)

# 魚津所レイアウト変更後

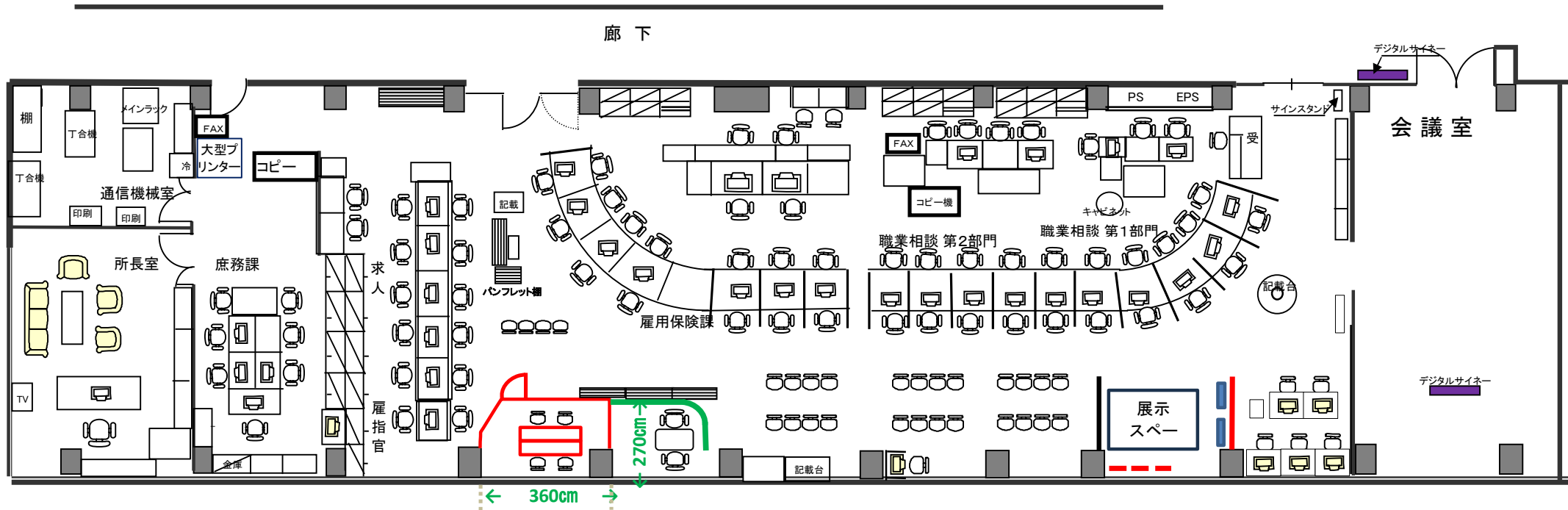

▲  
ドア付き多目的ルーム  
(面接練習、オンライン相談・認定、打合せ等)  
\*天井まで269cm  
\*各パネルの上部は半透明なガラス製とする。  
\*パーティションの移設あり(別シート参照)

▲ パンフレットスタンド 3台  
▲ ホワイトボードスクリーン 3連

## 砺波所 調達・移設物品一覧

No.	品名	仕様	参考銘柄		数量
1	収納庫 ラテラルオープン3段 (下置き)	W900×D450×H1050mm 本体 ホワイト セーフティロック機能 A4対応 縦仕切板6枚付 錠・ラッチ付	コクヨ	BWU-C3A59SAW	2
			プラス	L6-A105H0-3	
2	ダブルベース	W900×H50mm アジャスター付	コクヨ	BWUB-W9SAW	2
			プラス	L6-11S W4	
3	会議テーブル	W1800×D900×H720mm 天板/メラミン化粧板 オーク系 4本脚シルバー アジャスター付	コクヨ	MT-JTK189S81MT1N	1
			プラス	NN-1809PAR M4(T2)	
4	スツール	W445×D445×H435mm 座面径360mm レザー ブルー系 スタッキング可	JOINTEX	R-720CLN	12
			ノーリツイス	R-720L	
5	プリンター台	W640×D400×H700mm 本体 ホワイト アジャスター付 既設機と同じ高さ(H700)とすること	サンワサプライ	MR-70W	8
6	リフレッシュチェア	W420×D510×H750mm程度 レザー ライトブルー スタッキング可	JOINTEX	RZ-250ML	12
			ウチダ	6-110-0215	
7	ファイルワゴン	W600×D350×H950mm程度 本体 ホワイト 2段タイプ 棚板耐荷重40kg キャスター(ストッパー付)	トヨタプロダクツ	BR-2S	1
			ライオン	RW-A420P	
8	ローパーティション 直線パネル	W1000×D50×H1835mm程度 全面スチールパネル ホワイト マグネット可 簡易施工タイプ アジャスター付	コクヨ	PP-FXN1018SAWN	6
			イトーキ	FZR-1017AS-W9W9	
9	ローパーティション 直線パネル	W900×D50×H1835mm程度 全面スチールパネル ホワイト マグネット可 簡易施工タイプ アジャスター付	コクヨ	PP-FXN0918SAWN	1
			イトーキ	FZR-0917AS-W9W9	
10	ローパーティション 直線パネル	W800×D50×H1835mm程度 全面スチールパネル ホワイト マグネット可 簡易施工タイプ アジャスター付	コクヨ	PP-FXN0818SAWN	1
			イトーキ	FZR-0817AS-W9W9	
11	ローパーティション 直線パネル	W1200×D50×H1835mm程度 全面スチールパネル ホワイト マグネット可 簡易施工タイプ アジャスター付	コクヨ	PP-FXN1218SAWN	1
			イトーキ	FZR-1217AS-W9W9	
12	ローパーティション コーナーポスト90°	上記ローパーティション用	コクヨ	PPS-FXNP18N	2
			イトーキ	FZR-17JS-W9	
13	ローパーティション 壁固定金具	上記ローパーティション用	コクヨ	PPS-AWP81	2
			イトーキ	FZRA-PWW9	
14	ローパーティション 床固定金具	上記ローパーティション用	コクヨ	PPS-FXAFF4	8
			イトーキ	FZSA-PF	
	カウンターの移設	・No.5プリンター台を設置するため、カウンターを横に ずらす。 ・求人窓口から職2職相窓口へ机1台を移動させる。			

砺波所 廃棄物品一覧

番号	品目	数量	幅 (cm)	奥行 (cm)	高さ (cm)	備考
1	ロビーチェア	8	110	55	40	青色・所々に穴が開いている。座面高さ:40センチ、背もたれ含む:73センチ
2	事務用机	7	80	60	70	ナビの設置台として使用。
3	事務用机	2	110	90	70	
4	事務用机	1	100	90	70	
5	書庫(保管庫)	1	80	40	110	
6	平机	1	120	45	70	
7	パーティション	5	84	2	135	2枚と3枚でそれぞれ連結している。
8	衝立	1	85	6	123	自立しない。
9	デスク用補助棚	2	40	60	60	鍵あり。
10	事務用椅子(キャスター付き)	7	55	45	40	重ねることができる。座面高さ40センチ、背もたれ含む:75センチ
11	机上ラック	12	45	65	60	

# 砺波所レイアウト 1階 (変更前)

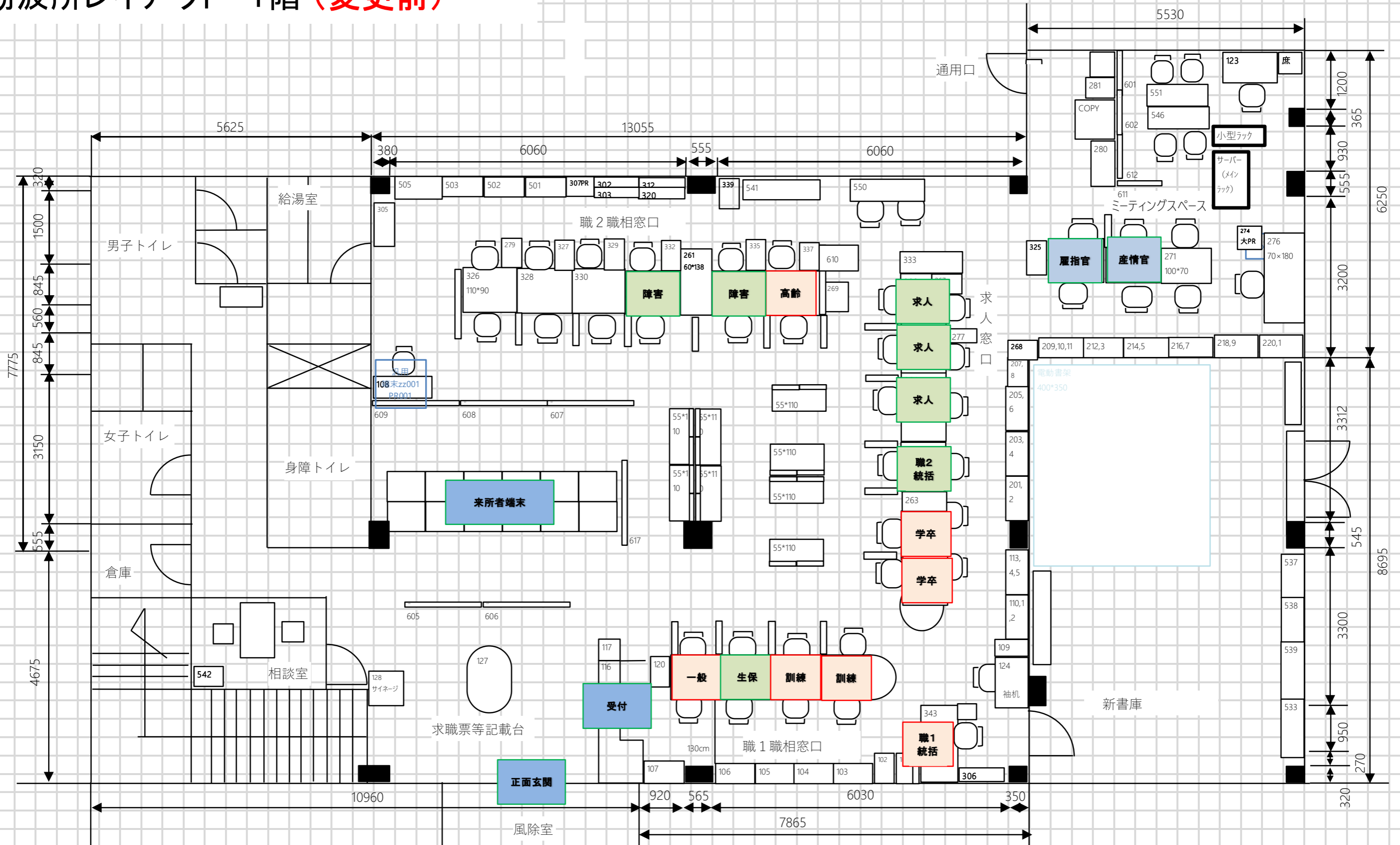



# 砺波所廃棄物品配置場所 1階

■ → 廃棄物品  
 赤で表示されている番号  
 は一覧表のもの

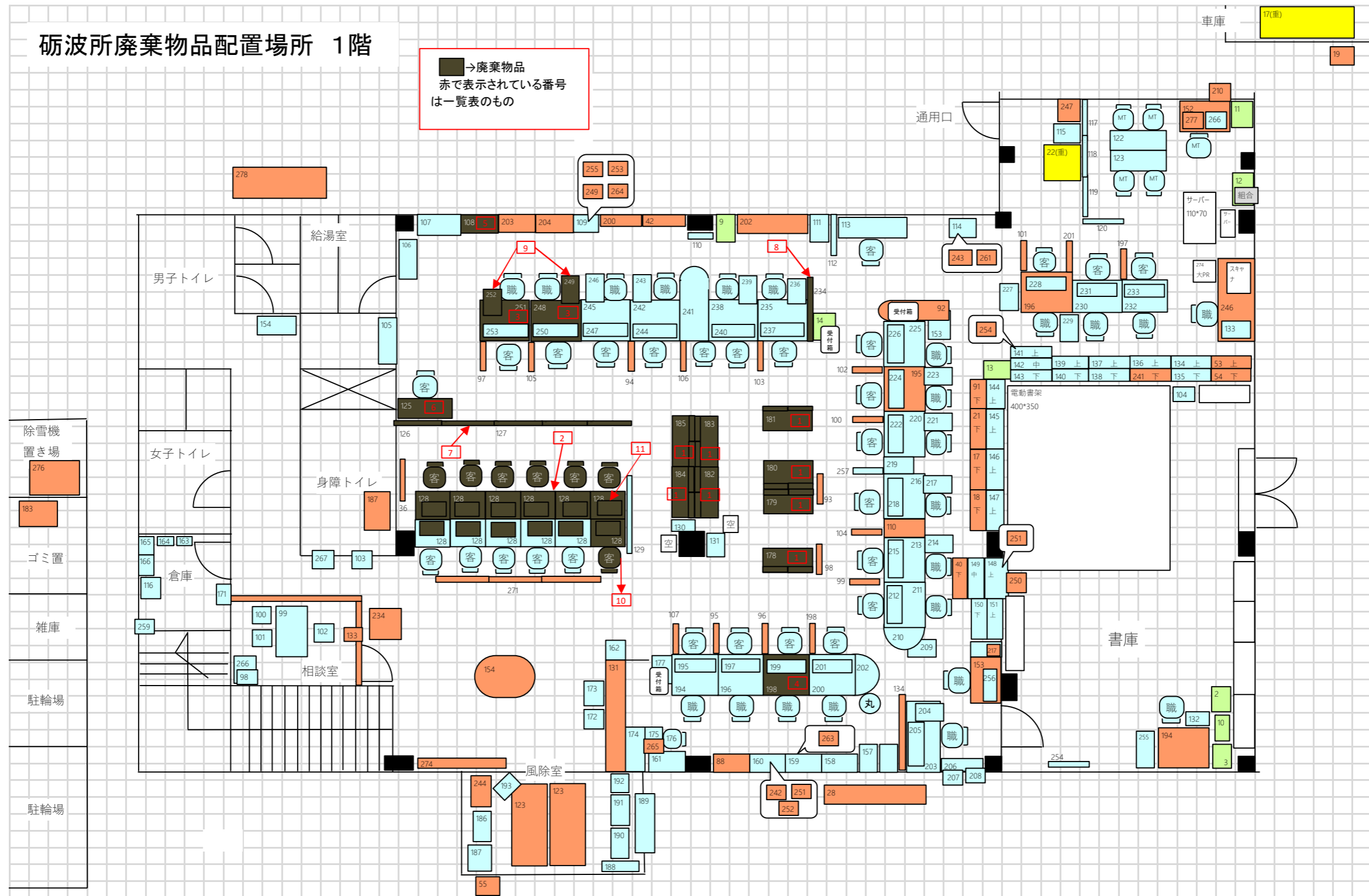

## 小矢部所 調達物品一覧

No.	品名	仕様	参考銘柄		数量
1	ミーティングテーブル	W1800×D900×H720mm T字脚 薄型キャスター付 天板/ホワイト 脚部/シルバー フラップタイプ	コクヨ	MT-V189FP81MAW	1
			オカムラ	87AHAM MP11	
2	ミーティングチェア(肘無し)	W540×D520×SH435mm程度 4本キャスター脚/シルバー 本体シェル/ホワイト 背カバー付/ミントグリーン系 レザー 耐アルコール・耐次亜塩素酸性能付	コクヨ	CK-160CRVZ24-WN	4
			オカムラ	81R2BY PB22	
3	パーティションホワイトボード	W1200×D500×H1750mm程度 固定脚 自立タイプ マグネット可 マグネットトレイ マーカーイレーザー付き	プラス	VSC-1217NRF-BL	1
4	ローパーティション スライドドア(左開き)	W1200×D45×H1920mm程度 開口寸法:920mm以上 鍵付き ドア表面材:ポリカーボネート	プラス	TF-1219SD-L W4	1
			オカムラ	NX30FA-ZA75	
5	ローパーティション 直線パネル	W1200×D45×H1920mm程度 再生クロスタイプ/両面ブルー系 フレーム/ホワイト マグネット可 アジャスター付	プラス	TF-1219R W4 B5/B5	1
			オカムラ	NX10FH-FFF6	
6	ローパーティション 直線パネル	W1000×D45×H1920mm程度 再生クロスタイプ/両面ブルー系 フレーム/ホワイト マグネット可 アジャスター付	プラス	TF-1019R W4 B5/B5	6
			オカムラ	NX10FG-FFF6	
7	ローパーティション 直線パネル	W600×D45×H1920mm程度 再生クロスタイプ/両面ブルー系 フレーム/ホワイト マグネット可 アジャスター付	プラス	TF-0619R W4 B5/B5	1
			オカムラ	NX10FC-FFF6	
8	ローパーティション L字型連結セット	上記ローパーティション用	プラス	TF-19RP-L	2
			オカムラ	NX81AE	
9	ローパーティション 直線連結セット	上記ローパーティション用	プラス	TF-CR	6
			オカムラ	NX80AE	
10	ローパーティション エンドカバー	上記ローパーティション用	プラス	TF-19E	2
			オカムラ	NX865Y	
11	ローパーティション 床固定金具	上記ローパーティション用	プラス	TF-YK	2
			オカムラ	NS937Y-T03	

小矢部所 廃棄物品一覧

番号	品目	数量	幅 (cm)	奥行 (cm)	高さ (cm)	備考
1	片袖机	1	120	80	70	
2	肘なし椅子	1	50	55	75	PLUS 紫色
3	肘付椅子	1	60	60	85	PLUS カーキ
4	パーティション (1)	1	100	6	154	青系
5	パーティション (2)	1	100	6	154	青系 5・6が繋がっている
6	パーティション (3)	1	100	6	154	青系 5・6が繋がっている 6・7が直角に繋がっている
7	パーティション (4)	1	100	6	154	青系 6・7が直角に繋がっている
8	パーティション (5)	1	100	6	154	青系 8・9が繋がっている
9	パーティション (6)	1	100	6	154	青系 8・9が繋がっている
10	パーティション (7)	1	91	5	114	グレー系 10・11が繋がっている
11	パーティション (8)	1	91	5	114	グレー系 10・11が繋がっている

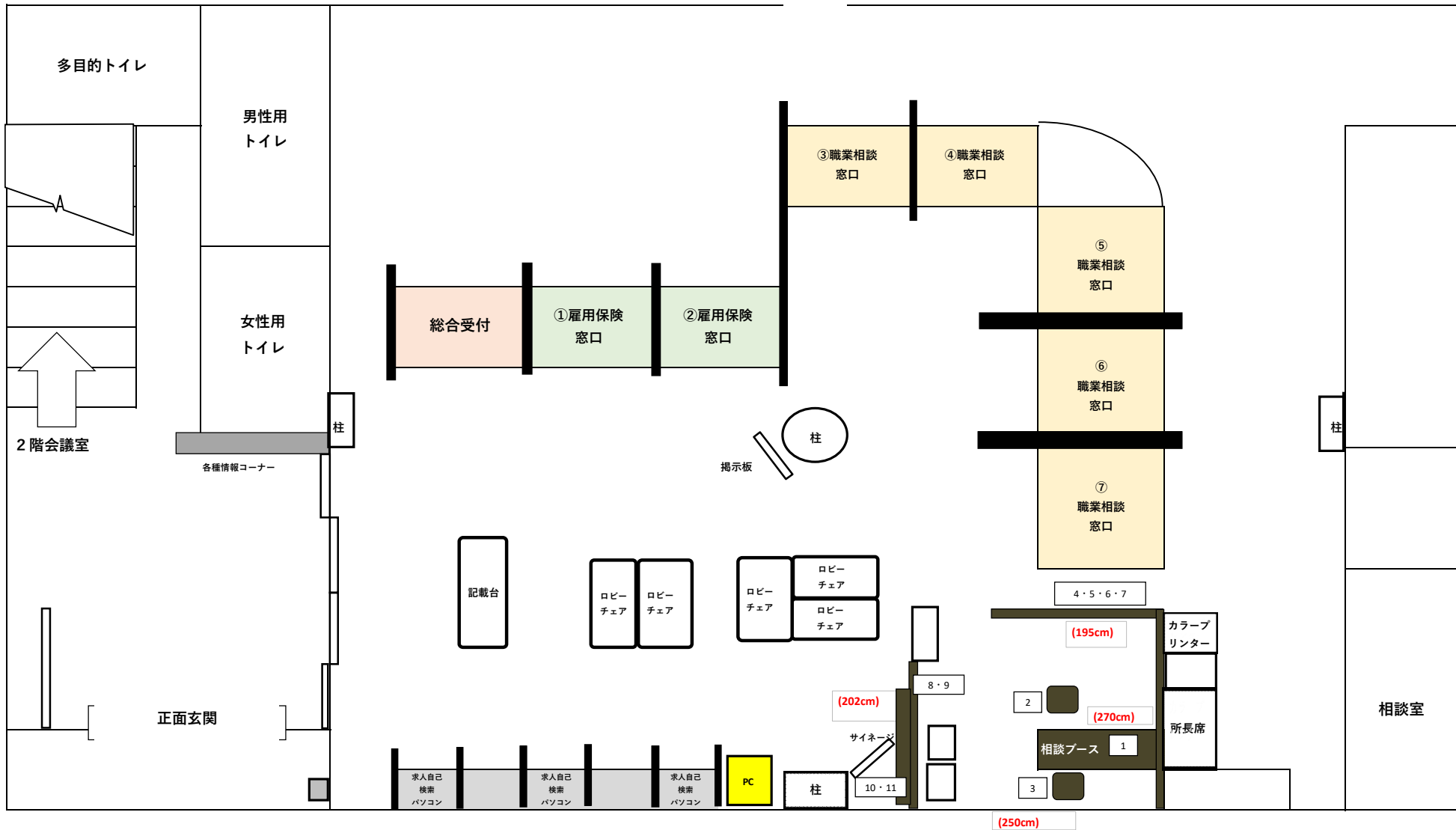

- ・天井までの高さ 255cm 程度
- ・相談ブースの寸法 幅250cm×奥行270cm 程度

小矢部所 レイアウト変更前

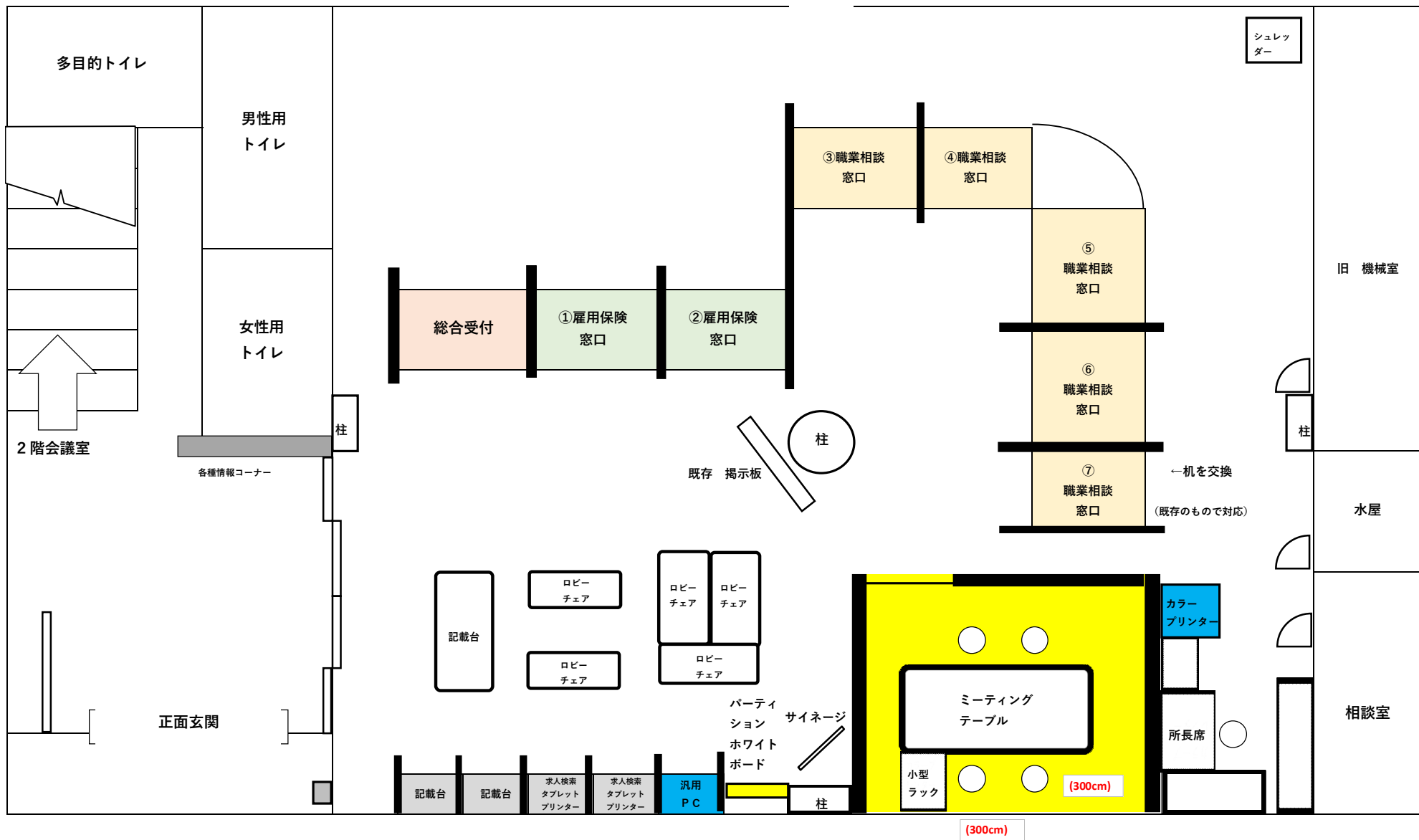

- ・天井までの高さ 255cm 程度
- ・相談ブースの寸法 幅300cm×奥行300cm 程度

小矢部所 レイアウト変更後



## 氷見所 調達・移設物品一覧

No.	品名	仕様	参考銘柄		数量
1	パンフレットスタンド	W750×D410×H1600mm程度 片面3列5段 A4トレイタイプ(用紙押さえ付) トレイ/樹脂成形品 アジャスター付き	オカムラ	L959KF-Z25	2
2	案内板	W660×D430×H1400mm程度 板面サイズ:W570×H870mm程度 ホワイトボード/掲示板 脚部キャスター付	コクヨ	GB-64P82N3	1
			ライオン	GP-43WLN	
3	来所用ローカウンター (⑧⑨窓口)	W1500×D800×H720mm 天板/メラミン化粧板 配線口2箇所付 ホワイト フロントパネル巾木付/ホワイト 配線ダクト・アジャスター付	オカムラ	48EA3A MK28	2
4	ローカウンター用引出し① (鍵無し浅型 W730)	上記ローカウンター用	オカムラ	3V89AD G975	2
5	ローカウンター用引出し② (鍵無し浅型 W320)	上記ローカウンター用	オカムラ	3V89AZ G975	4
6	ローパーティション 直線パネル	W900×D40×H1520mm程度 再生クロスタイプ/両面ブルー系 フレーム/ホワイト マグネット可 アジャスター付	オカムラ	NX10CF-FFG1	2
			プラス	TF-0915R B2/B2	
7	ローパーティション 直線連結セット	上記ローパーティション用	オカムラ	NX80AC	1
			プラス	TF-CR	
8	ローパーティション エンドカバー	上記ローパーティション用	オカムラ	NX863Y	2
			プラス	TF-15E	
9	デスクマット(軟質)	W1190×D590mm程度 1.5mm厚 再生オレフィン系樹脂 下敷きなし 透明 両面非転写	コクヨ	マ-D927	2
			ライオン	No.126-SRK	
移-101	アレンジャー 80*40*88	端末設置台撤去後の空きスペースに移動させること。 (別添レイアウト図参照)			
移-102	棚(両面開き) 90*45*110	端末設置台撤去後の空きスペースに移動させること。 (別添レイアウト図参照)			
移-103	棚(両面開き) 90*45*110	端末設置台撤去後の空きスペースに移動させること。 (別添レイアウト図参照)			
移-104	三段棚 90*45*110	端末設置台撤去後の空きスペースに移動させること。 (別添レイアウト図参照)			
移-105	パーテーション(直結3枚) 自立脚なし・床固定なし	端末設置台撤去後の空きスペースに移動させること。 (別添レイアウト図参照)			

## 氷見所 廃棄物品一覧

番号	品目	数量	幅 (cm)	奥行 (cm)	高さ (cm)	備考
1	カウンターデスク	1	110	90	70	カウンターデスク入替のため撤去
2	平机	1	70	70	70	カウンターデスク入替のため撤去
3	事務机	1	80	70	70	カウンターデスク入替のため撤去
4	事務机	3	80	70	70	自己検索端末の減により
5	小型プリンタ用ラック	3	70	40	60	自己検索端末の減により
6	回転椅子	3	50	50	50	自己検索端末の減により
7	パーティション	1	70		105	自己検索端末の減により

# 氷見所1階レイアウト変更前

・ タイルカーペットは50センチ四方    ・ 事務室内 横1200cm 縦1275cm 対角1750cm 40cm

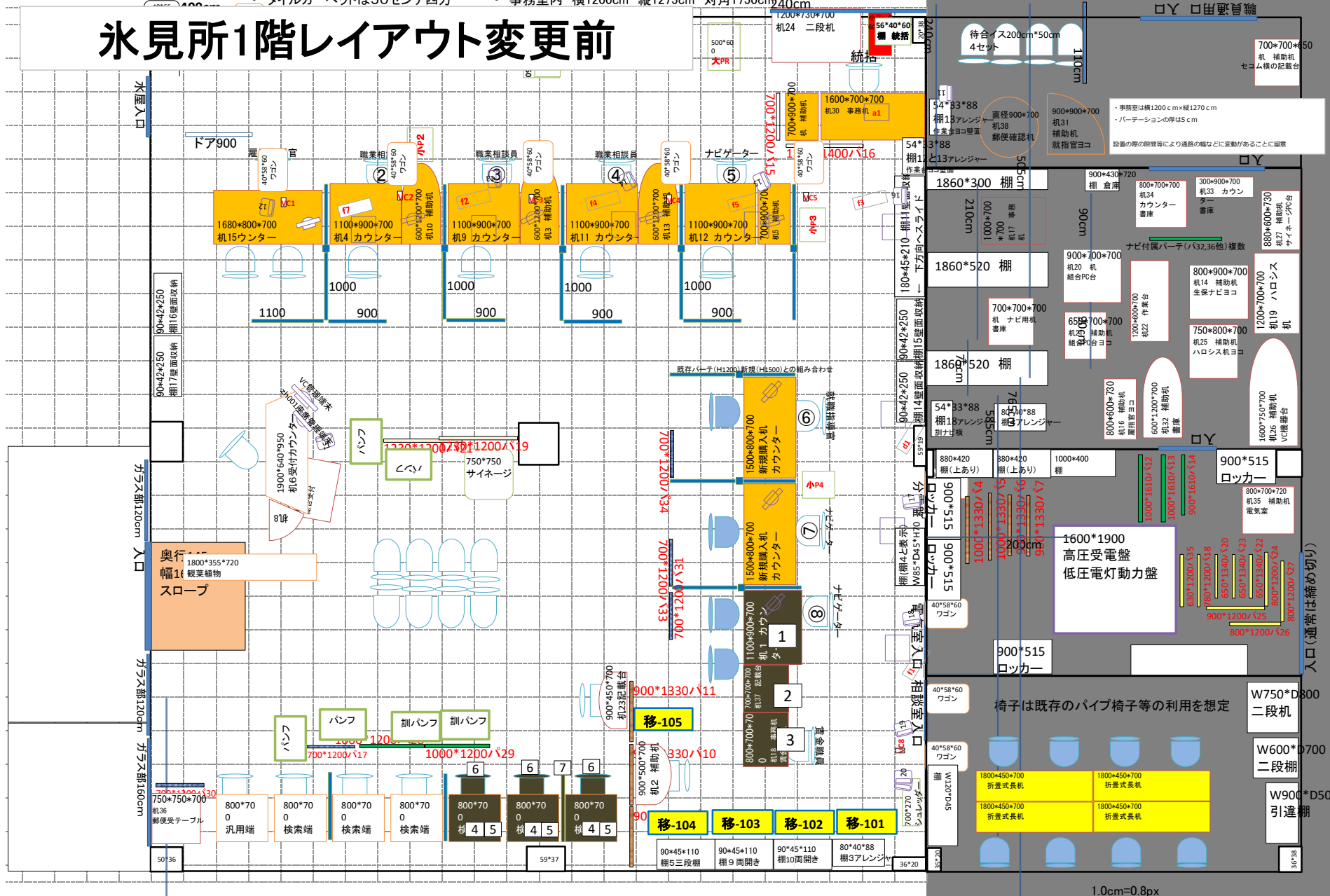

1.0cm=0.8px

入口 (通常は締め切り)

水屋入口

ガラス部120cm

ガラス部1200cm ガラス部1600cm

ロケール 出取管理

待合イス200cm\*50cm 4セット  
700\*700\*450 補助机 セコム模の記載台

900\*900\*700 机31 補助机  
直径900\*700 机38 郵便確認机  
・ 事務室内は横1200cm\*縦1270cm  
・ パーテーションの厚は5cm  
設置の際の隙間等により道路の幅などに変動があることに留意

1860\*300 棚  
900\*430\*720 棚倉庫  
800\*700\*700 机34 カウンター  
300\*900\*700 机33 カウンター  
800\*900\*700 机14 補助机 生保ナビヨコ  
880\*600\*730 机27 補助机 サイネージ代台  
1200\*700\*700 机19 ハロンス  
1200\*700\*700 机25 補助机 ハロンス机ヨコ

1860\*520 棚  
900\*700\*700 机20 補助机 組合PC台  
700\*700\*700 机 ナビ用机 書庫  
650\*700\*700 机16 補助机 組合PC台ヨコ  
1200\*600\*700 机22 作業台  
800\*900\*700 机25 補助机 ハロンス机ヨコ

1860\*520 棚  
54\*33\*88 棚13 アレンジ 机ナナ模  
800\*600\*700 机18 補助机 郵便ヨコ  
900\*515 棚 (上あり)  
800\*420 棚 (上あり)  
1000\*400 棚  
900\*515 ロッカー  
800\*700\*700 机22 補助机  
1600\*1900 高圧受電盤 低圧電灯動力盤  
1000\*1610\*112 1000\*1610\*112 1000\*1610\*112 900\*1610\*112  
630\*1200\*135 650\*1340\*120 650\*1340\*120 650\*1340\*120 800\*1200\*126 800\*1200\*126  
800\*1200\*126 800\*1200\*126

900\*515 ロッカー  
800\*700\*700 机25 補助机  
1600\*1900 高圧受電盤 低圧電灯動力盤  
1000\*1610\*112 1000\*1610\*112 1000\*1610\*112 900\*1610\*112  
630\*1200\*135 650\*1340\*120 650\*1340\*120 650\*1340\*120 800\*1200\*126 800\*1200\*126  
800\*1200\*126 800\*1200\*126

900\*515 ロッカー  
800\*700\*700 机25 補助机  
1600\*1900 高圧受電盤 低圧電灯動力盤  
1000\*1610\*112 1000\*1610\*112 1000\*1610\*112 900\*1610\*112  
630\*1200\*135 650\*1340\*120 650\*1340\*120 650\*1340\*120 800\*1200\*126 800\*1200\*126  
800\*1200\*126 800\*1200\*126

900\*515 ロッカー  
800\*700\*700 机25 補助机  
1600\*1900 高圧受電盤 低圧電灯動力盤  
1000\*1610\*112 1000\*1610\*112 1000\*1610\*112 900\*1610\*112  
630\*1200\*135 650\*1340\*120 650\*1340\*120 650\*1340\*120 800\*1200\*126 800\*1200\*126  
800\*1200\*126 800\*1200\*126

900\*515 ロッカー  
800\*700\*700 机25 補助机  
1600\*1900 高圧受電盤 低圧電灯動力盤  
1000\*1610\*112 1000\*1610\*112 1000\*1610\*112 900\*1610\*112  
630\*1200\*135 650\*1340\*120 650\*1340\*120 650\*1340\*120 800\*1200\*126 800\*1200\*126  
800\*1200\*126 800\*1200\*126

900\*515 ロッカー  
800\*700\*700 机25 補助机  
1600\*1900 高圧受電盤 低圧電灯動力盤  
1000\*1610\*112 1000\*1610\*112 1000\*1610\*112 900\*1610\*112  
630\*1200\*135 650\*1340\*120 650\*1340\*120 650\*1340\*120 800\*1200\*126 800\*1200\*126  
800\*1200\*126 800\*1200\*126

900\*515 ロッカー  
800\*700\*700 机25 補助机  
1600\*1900 高圧受電盤 低圧電灯動力盤  
1000\*1610\*112 1000\*1610\*112 1000\*1610\*112 900\*1610\*112  
630\*1200\*135 650\*1340\*120 650\*1340\*120 650\*1340\*120 800\*1200\*126 800\*1200\*126  
800\*1200\*126 800\*1200\*126

900\*515 ロッカー  
800\*700\*700 机25 補助机  
1600\*1900 高圧受電盤 低圧電灯動力盤  
1000\*1610\*112 1000\*1610\*112 1000\*1610\*112 900\*1610\*112  
630\*1200\*135 650\*1340\*120 650\*1340\*120 650\*1340\*120 800\*1200\*126 800\*1200\*126  
800\*1200\*126 800\*1200\*126

900\*515 ロッカー  
800\*700\*700 机25 補助机  
1600\*1900 高圧受電盤 低圧電灯動力盤  
1000\*1610\*112 1000\*1610\*112 1000\*1610\*112 900\*1610\*112  
630\*1200\*135 650\*1340\*120 650\*1340\*120 650\*1340\*120 800\*1200\*126 800\*1200\*126  
800\*1200\*126 800\*1200\*126

# 氷見所1階レイアウト変更後

・ タイルカーペットは50センチ四方    ・ 事務室内 横1200cm 縦1275cm 対角1750cm 240cm

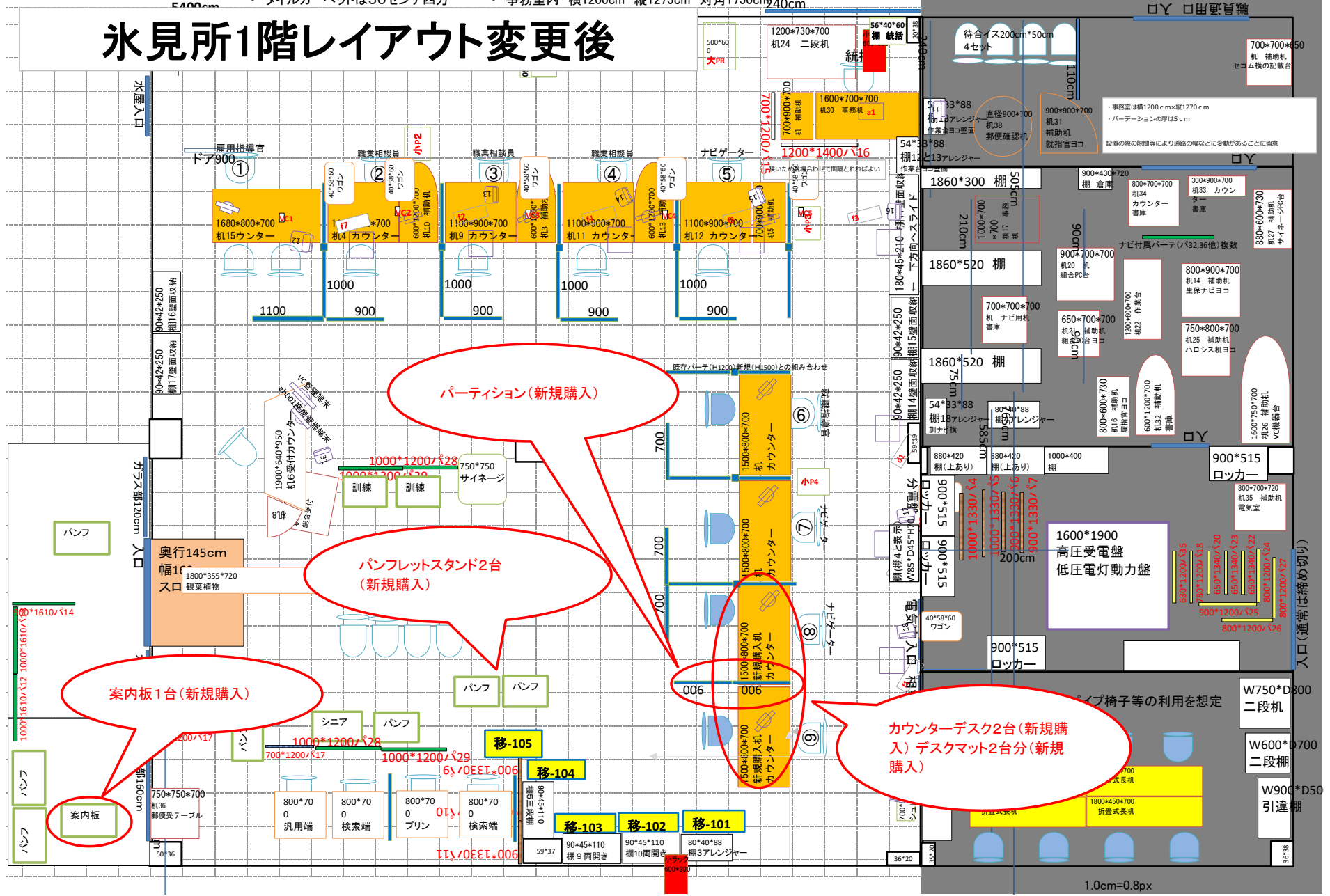

パーティション(新規購入)

パンフレットスタンド2台  
(新規購入)

案内板1台(新規購入)

カウンターデスク2台(新規購入)  
デスクマット2台分(新規購入)

入口(通常は締め切り)

1.0cm=0.8px

## 滑川所 調達物品一覧

No.	品名	仕様	参考銘柄		数量
1	テーブル	W1460×D650×H720mm 4本脚 キャスター付 本体 ホワイトブラウン	コクヨ	TAN-MZ1506MC-M1M11	2
2	会議用椅子 (肘付き)	W560×D500×H780mm 4本脚 キャスター付 本体 ホワイトブラウン	コクヨ	K01-Z211CU-M1G2M11	7
3	テーブル付椅子	W600×D795×H800mm程度 座クッションタイプ ブルー系 可動式メモ台(A3サイズ、タブレット・カップスタンド付) 4本脚キャスター付	コクヨ	K02-W812W-PW5J2	3
4	ムービングパネル スタンダードタイプ	W1125×H1835mm 自立式 キャスター(ストッパー付)移動可 吸音性能 全面クロス/ホワイトブラウン	コクヨ	PFR-SW11MN-6AM11	2
5	ムービングパネル ホワイトボード付	W1125×H1835mm 自立式 キャスター(ストッパー付)移動可 吸音性能 全面クロス/ホワイトブラウン	コクヨ	PFR-SW11MW-6AM11	1
6	ムービングパネル ディスプレイアタッチメント付	W1125×H1835mm 自立式 キャスター(ストッパー付)移動可 吸音性能 全面クロス/ホワイトブラウン	コクヨ	PFR-SW11MD-6AM11	1
7	43型4K液晶ディスプレイ	上記ムービングパネル取付 重量12kg未滿	IODATA	LCD-HU431HD	1
8	平机	W1000×D700×H720mm 天板/メラミン化粧板 配線口付 ホワイト 4本脚 アジャスター付	コクヨ	SD-DJ107S81PAWNN	1

滑川所 廃棄物品一覧

番号	品目	数量	幅 (cm)	奥行 (cm)	高さ (cm)	備考
1	鋼製平机	1	120	70	70	
2	雑棚 (パーティション含む)	2	370	67	126	自己検索システム雑棚 解体必要
3	事務用椅子	11	50	50	70	
4	キャビネット	3	90	50	124	白色 (3個連結)



# 滑川所レイアウト変更箇所現状

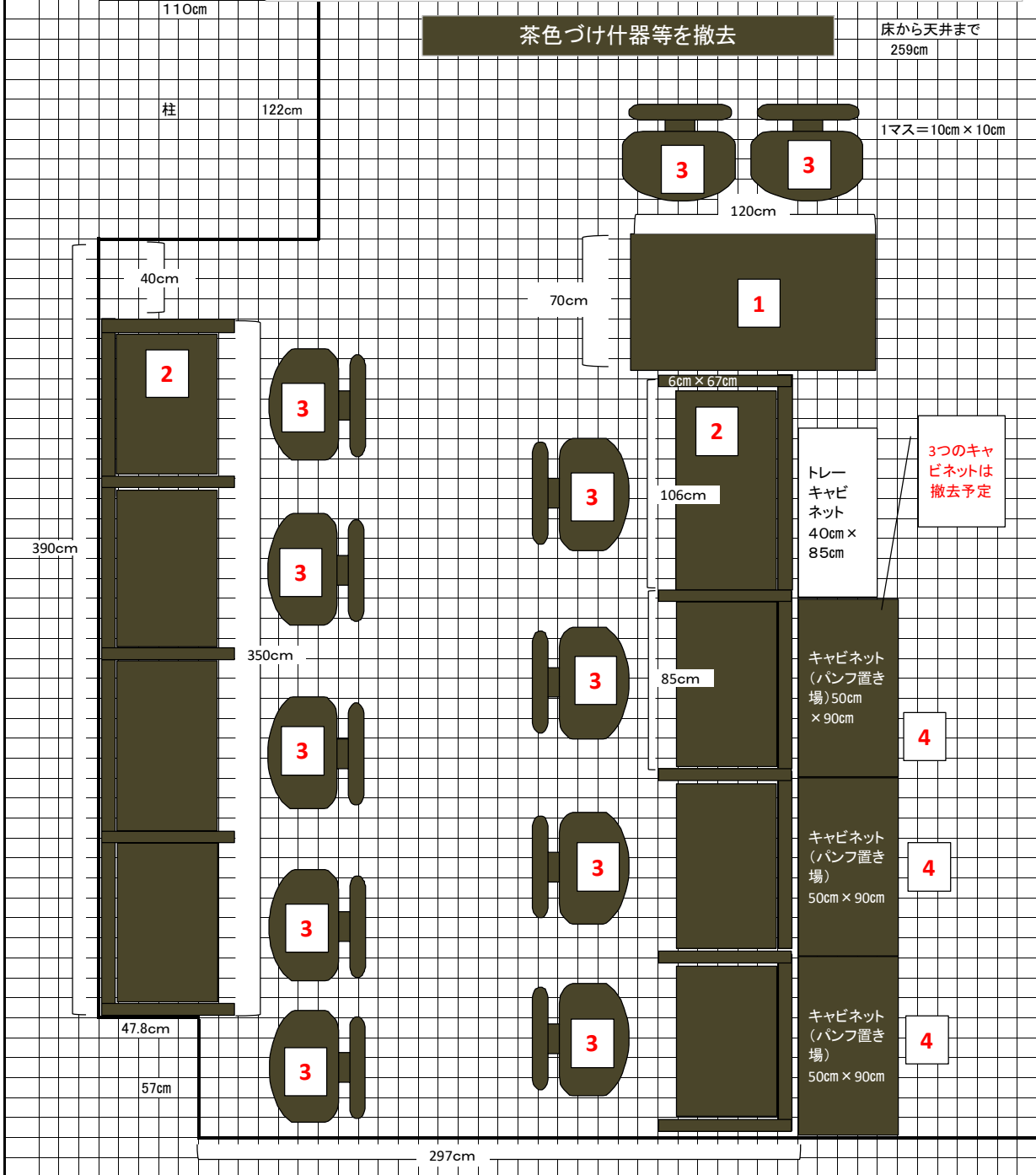

# 滑川所レイアウト変更後

110cm

柱

122cm

床から天井まで  
259cm

1マス=10cm×10cm

⑧

平机  
100cm×70cm

③

④

⑤

⑥

⑦

②

①

47.8cm

柱

57cm

380cm

